

GUITAR SCHOOL



SHUMIDUB

Содержание гитарной школы

1. <i>Конструкция гитары</i>	2
2. <i>От автора</i>	3
3. <i>Звукоряд гитары</i>	3
4. <i>Посадка и постановка рук</i>	4
5. <i>Выбор инструмента</i>	5
6. <i>Как настраивать гитару?</i>	5
7. <i>Постановка левой руки</i>	6
8. <i>Постановка правой руки</i>	7
9. <i>Первоначальная таблица аккордов</i>	8
10. <i>Упражнение №1</i>	9
11. <i>Странствие</i>	9
12. <i>Цыганочка</i>	10
13. <i>Ритмические рисунки</i>	12
14. <i>Арпеджио Каркасси</i>	14
15. <i>Тема с вариациями Каркасси</i>	16
16. <i>Вальс Карулли</i>	17
17. <i>Вальс Шумидуб</i>	17
18. <i>Этюд C-dur Шумидуб</i>	18
19. <i>Коробейники</i>	18
20. <i>Этюд Карулли</i>	19
21. <i>Этюд Пухоль</i>	20
22. <i>Этюд № 5 Джулиани</i>	21
23. <i>Этюд C-dur Карулли</i>	22
24. <i>Этюд Агуадо</i>	23
25. <i>Этюд e-moll №1</i>	24
26. <i>Этюд e-moll №2</i>	25
27. <i>Allegro М. Джулиани</i>	26
28. <i>Этюд a-moll А. Шумидуб</i>	27
29. <i>Странствие Родригес</i>	28
30. <i>Цыганочка</i>	29
31. <i>Звукоряд шестиструнной гитары</i>	30
32. <i>Расположение нот на грифе гитары</i>	31
33. <i>Приемы игры на гитаре</i>	32
34. <i>Положение правой руки</i>	33
35. <i>Музыкально-теоретические сведения</i>	34

Пьесы и песни

36. Романс В. Гомес	36
37. Сицилиана М. Каркасси	38
38. Марш М. Каркасси	39
39. Этюд №7 М. Каркасси	40
40. Этюд - тремоло А. Шумидуб	41
41. Ave Maria Д. Каччини обработка А. Шумидуб	44
42. Серенада Ф. Шуберт переложение Л. Шумидуб	46
43. Мое солнышко неаполитанская народная песня	48
44. Санта Лючия итальянская народная песня	49
45. Итальянская полька С. Рахманинов обр. Л. Шумидуб	50
46. Вальс А. Грибоедов переложение Л. Шумидуб	51
47. К Элизе Л. Бетховен переложение Л. Шумидуб	52
48. Фантазия Л. Вайс переложение А. Шумидуб	55
49. Каприччио Ф. Карулли транскрипция А. Шумидуб	56
50. Менуэт Л. Боккерини обработка Л. Шумидуб	60
51. Анданте из концерта А. Вивальди обр. А. Шумидуб	62
52. Этюд № 5 Ф. Сор транскрипция М. Льобет	64
53. Романс Г. Свиридов «Метель» обр. Л. Шумидуб	66
54. Ноктюрн А. Бабаджанян обработка Л. Шумидуб	67
55. Besa te ticho К. Веласкес обработка Л. Шумидуб	68
56. Кубинский народный танец транскрипция А. Шумидуб	70
57. Мелодия из к/ф «Крестный отец» Н. Рота обр. Л. Шумидуб	71
58. Молодевянка обработка Л. Шумидуб	72
59. Чардаш обработка Л. Шумидуб	73
60. Цыганочка обработка Л. Шумидуб	76
61. Девочка Надя обработка Л. Шумидуб	79
62. А цыган идет А. Петров обработка Л. Шумидуб	80
63. Очи черные обработка Л. Шумидуб	82
64. Ручеек обработка Л. Шумидуб	86
65. Поппури на темы одесских песен обработка Л. Шумидуб	88
66. Хава нагила обработка Л. Шумидуб	91
67. Семь сорок обработка Л. Шумидуб	92
68. Клен ты мой опавший обработка Л. Шумидуб	94
69. Письмо матери В. Липатов обработка Л. Шумидуб	96
70. Отговорила роща золотая обработка Л. Шумидуб	98
71. Я спросил у ясеня М. Таривердиев обр. Л. Шумидуб	100
72. Мелодия из т/ф «Бандитский Петербург» И. Корнелюк	103
73. Вальс Бостон А. Розенбаум обработка Л. Шумидуб	104
74. 12 стульев Г. Гладков обработка Л. Шумидуб	106
75. Песенка о медведях А. Зацепин обработка Л. Шумидуб	108
76. Темная ночь Н. Богословский обработка Л. Шумидуб	110
77. Подмосковные вечера В. Соловьев-Седой обр. Л. Шумидуб	112
78. Дороги А. Новиков обработка Л. Шумидуб	114
79. Случайный вальс М. Фрадкин обработка Л. Шумидуб	116
80. Лунный вальс И. Дунаевский обработка Л. Шумидуб	118
81. Вальс из к/ф «Берегись автомобиля» А. Петров	120
82. Вальс из к/ф «Метель» Г. Свиридов обр. Л. Шумидуб	124
83. Содержание	126

© Гитарная школа 2013. А. Шумидуб

Типография ООО «БЭСТ-принт»

Ул. Электrozаводская, д. 21

ПЛД № 1-00105. Заказ № 312

Формат 60x90/16

Тираж 1500 экз.



***Шумидуб Александр Леонидович
предлагает новое издание: “Guitar School”***

Гитарная школа - это результат многолетней практической работы автора в области концертной и педагогической деятельности. Основу школы составляют лучшие образцы испанской, итальянской и русской музыки. По этой методике можно успешно изучать любые типы гитар: акустическую, классическую, электрогитару и другие.

Репертуар способствует разностороннему развитию учащихся и помогает освоить гитару в полном объеме.

Желаю успехов!

*Библиотека гитариста
Посвящается моему отцу
Шумидубу Леониду Георгиевичу*

*Гитарная школа
Guitar school*

UNIVERSAL METHOD

SHUMIDUB

Moscow

2013

КОНСТРУКЦИЯ ГИТАРЫ

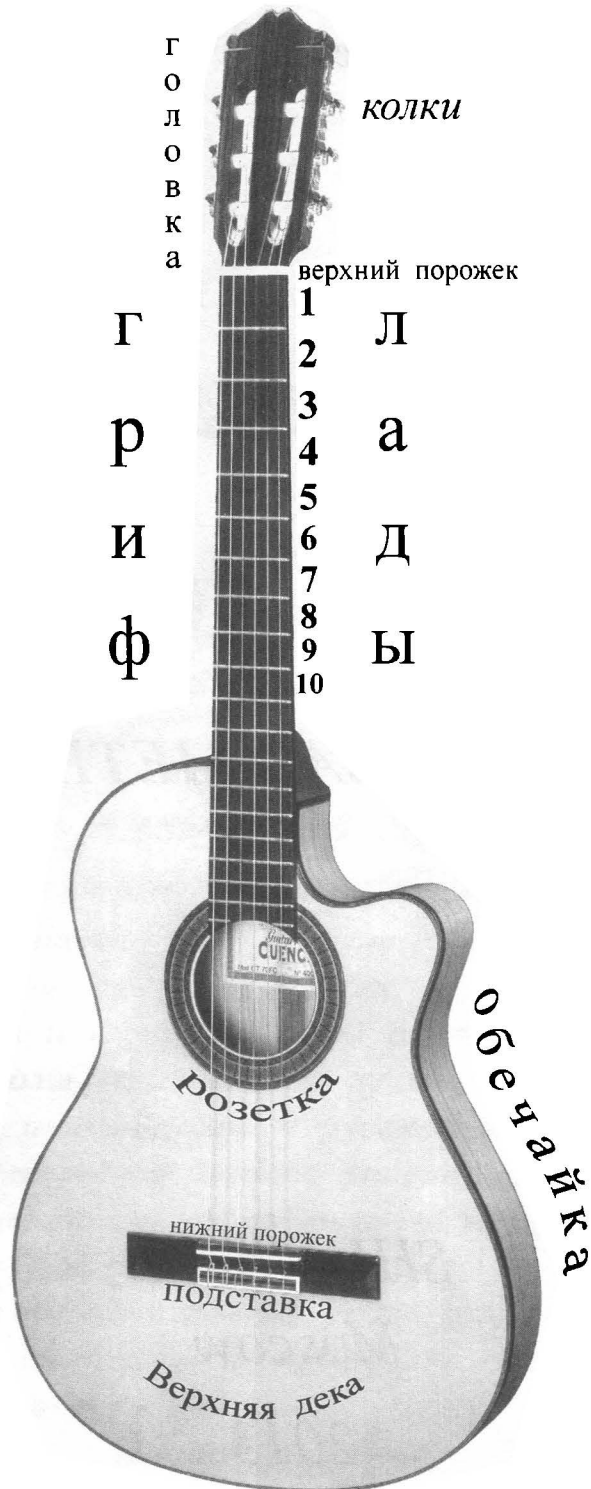

ОТ АВТОРА

Музыка - это удивительный мир, в который может попасть каждый человек. Но он огромен, и для того, чтобы в нем не заблудиться нужен опытный помощник, который подскажет правильный и самый короткий путь. Надеюсь, что эта гитарная школа поможет преодолеть самые трудные первые шаги в мир музыки.

Все очень просто. В музыке всего семь нот: *до, ре, ми, фа, соль, ля, си*.

Для записи звуков нотами применяется овал пустой или заполненный: \circ \bullet

Располагаются ноты на пяти линиях, которые называются *нотным станом*.

Для закрепления определенных нот на нотном стане существуют различные музыкальные ключи (условные знаки). Для гитары используется *скрипичный ключ* или *ключ соль*, который закрепляет на нотном стане ноту *соль* первой октавы.

Существуют еще 5 добавочных линеек сверху

НОТНЫЙ СТАН

5 добавочных линеек снизу

5 —
4 —
3 —
2 —
1 —

1-я октава 2-я октава 3-я октава

до ре ми фа соль ля си до ре ми фа соль ля си до

Октава - это расстояние между одинаковыми нотами различными по высоте.

Например: от ноты *до* первой октавы до ноты *до* второй октавы.

Октава ниже первой называется *малой*, еще ниже следует *большая* октава, далее вниз *контроктава*, еще ниже *субконтроктава*.

Но на гитаре все проще. Ноты располагаются по порядку от ноты *ми* малой октавы до ноты *си* третьей октавы - это расстояние называется звукорядом гитары.

ЗВУКОРЯД ГИТАРЫ

малая октава *1-я октава* *2-я октава* *3-я октава*

6 5 4 3 2 1

0 I III 0 II III 0 II 0 I III 0 I III V VII VIII X XII

ми фа соль ля си до ре ми фа соль ля си до ре ми

E F G A H C D e f g a¹ h¹ c² d² e²

Условные обозначения

(1) (2) (3) (4) (5) (6) - струны, на которых расположены ноты

I II III IV V и т. д. — лады, на которых находятся ноты

o — открытые струны (не прижатые)

Посадка и постановка рук



*Посадка и постановка рук играют важное значение при игре .
Главное условие - устойчивое положение инструмента и
свобода рук , позволяющие выполнять музыкальные задачи.*

Выбор инструмента

Гитару нужно выбирать исходя из целей обучения . Если вы хотите научиться аккомпанировать на гитаре , то вам подойдет любая гитара российского или иностранного производства с металлическими или нейлоновыми струнами .

Если вы желаете научиться играть по нотам и исполнять сложные произведения, то задача предстоит более сложная . Необходимо покупать дорогой инструмент импортного производства или наш ручной работы . Хорошие инструменты изготавливают фирмы : “ Cremona” , “ Hohner” , “ Alhambra” , “ Barselona” , “ Cuenca” .

Главные критерии при покупке гитары: 1. Качественная колковая механика .

2. Прямой и тонкий гриф. 3. Точная разметка ладов и порожков. 4. Внешний вид.

5. Хорошие струны : “ Savarez” , “ D’Addario” , “ LaBella”



Как настраивать гитару?

Большая октава

Малая октава

Первая октава

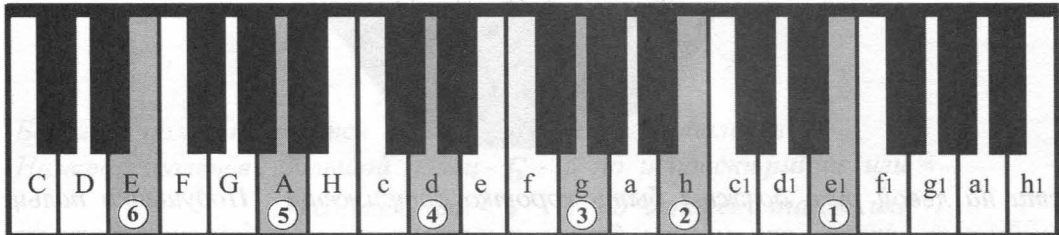

Нужно нажать правую педаль фортепиано и взять ноту ми (e1) первой октавы и добиться , чтобы первая струна слилась по звучанию с ней . Для этого немного ослабьте струну , а затем подтяните до необходимой высоты .

Тоже самое действие повторите с другими струнами , изменяя соответствующие ноты на фортепиано .

Для проверки необходимо :

- 1) Прижать V лад на 2-й струне , звук должен соответствовать 1-й открытой .
- 2) Прижать IV лад на 3-й струне, звук должен соответствовать 2-й открытой .
- 3) Прижать V лад на 4-й струне , звук должен соответствовать 3-й открытой .
- 4) Прижать V лад на 5-й струне , звук должен соответствовать 4-й открытой .
- 5) Прижать V лад на 6-й струне , звук должен соответствовать 5-й открытой .

Можно все действия проделать в обратном направлении .

Если нет фортепиано используйте гитарный камертон . Если нет камертона , снимите телефонную трубку , первая струна прижатая на пятом ладу соответствует по высоте звуку телефонной сети , настройте 1-ю струну , а по ней другие струны .

Постановка левой руки

Левая рука во время игры слегка поддерживает гриф и кончиками пальцев прижимает струны в нужных местах. Большой палец в игре не участвует, но выполняет важную функцию, он служит точкой опоры для всех пальцев и во время игры находится с обратной стороны на середине грифа.

Обозначение пальцев : указательный -1, средний -2, безымянный -3, мизинец -4

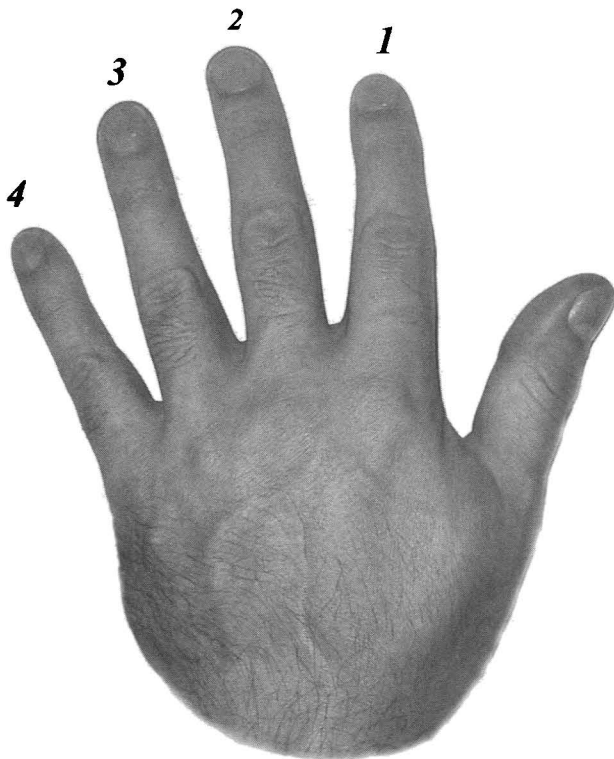

Ногти на левой руке должны быть коротко острижены. Подушечки пальцев прижимают струны как можно ближе к порожкам, во избежание призвуков. Следите, чтобы левая рука не зажималась во время игры, при первых признаках усталости, нужно дать руке отдохнуть 10-15 минут, а затем продолжить урок.

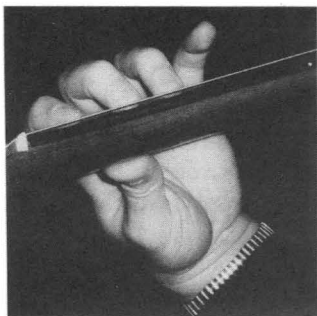

Постановка правой руки

Извлечение звука на гитаре производится ударами или щипками кисти и пальцев правой руки. Правая рука перед локтевым сгибом кладется на верхнюю часть обечайки, а кисть опускается на струны в районе розетки. Пальцы немного согнуты и перпендикулярны струнам.

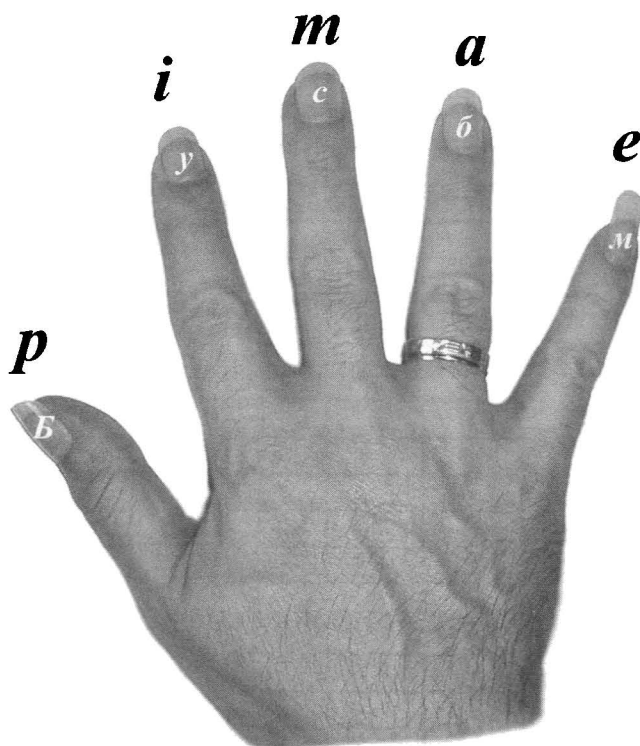

Большой палец находится в стороне от других пальцев.

Названия пальцев: Большой палец - **Б** - **р** по испански **pulgar** или +

Указательный - **у** - **і** по испански **indice** или .

Средний - **с** - **т** по испански **medio** или ..

Безымянный - **б** - **а** по испански **anular** или ...

Мизинец - **м** - **е** по испански **extreme** или



ПЕРВОНАЧАЛЬНАЯ ТАБЛИЦА АККОРДОВ

Am (ля-минор)

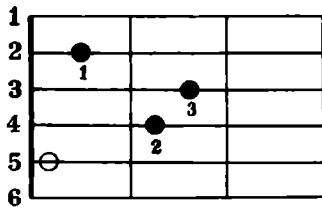

A7 (ля-септаккорд)

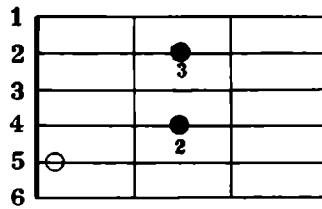

A (ля-мажор)

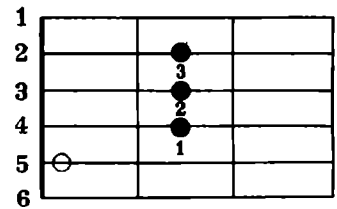

Dm (ре-минор)

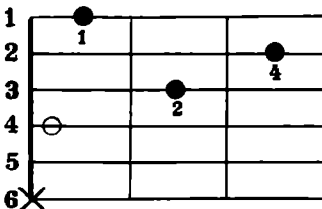

D7 (ре-септаккорд)

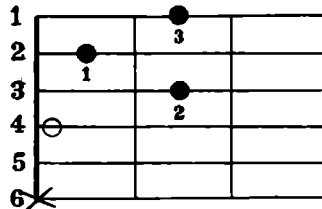

D (ре-мажор)

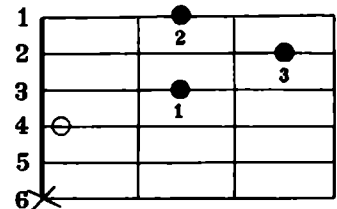

Em (ми-минор)

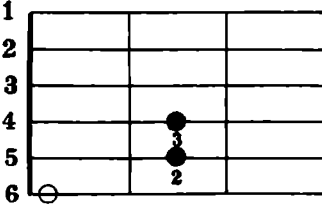

E7 (ми-септаккорд)

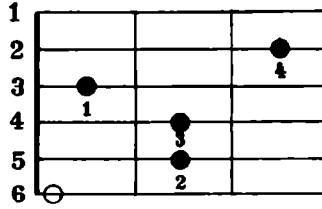

E (ми-мажор)

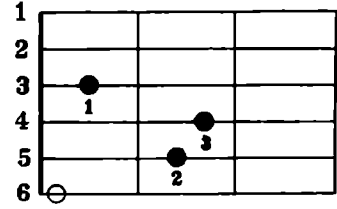

C (до-мажор)

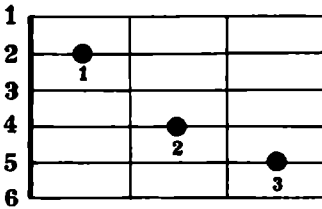

C7 (до-септаккорд)

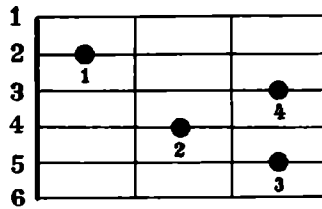

F (фа-мажор)

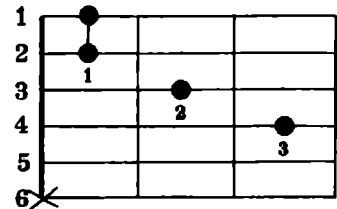

G (соль-мажор)



G7 (соль-септаккорд)

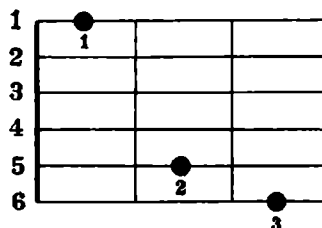

H7 (си-септаккорд)

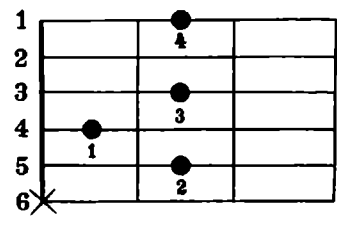

Условные обозначения

- — точка прижатия струны
- — открытая струна
- × — струна не входящая в аккорд

Пальцы левой руки

- Указательный - 1
- Средний - 2
- Безымянный - 3
- Мизинец - 4

АККОРДЫ

УПРАЖНЕНИЕ № 1

Прижав аккорд Am пальцами левой руки, проведите по струнам большим пальцем правой руки на счет 1 2 3 4, затем смените аккорд Am на Dm и повторите движения. Нужно проиграть все упражнение до конца, вовремя меняя аккорды.

Am Dm G7 C Am Dm E Am

1 2 3 4
f (P)

Одновременное сочетание двух или более звуков называется созвучием. Созвучие состоящее из трех и более звуков называется аккордом. Для начального обучения на гитаре используются пять основных аккордов.

Странствие

(из телепередачи "В мире животных")

РОДРИГЕС

Am Dm G7 C

Am Dm E Am

Fine Am Dm G7 C Am Dm E Am

Арпеджио называется такой прием игры, когда звуки аккорда берутся не одновременно, а поочередно один за другим (путем перебора струн пальцами правой руки)
Взяв аккорд левой рукой, правой равномерно, не спеша извлекайте звуки.
В кружочках обозначены струны, которые нужно перебирать. Пальцы правой руки в пьесе "Странствие" движутся по очереди: большой - p, указательный - i, средний - m, безымянный - a, средний - m, указательный - i итд.

до ре ми фа соль ля си

Семь нот из которых состоит вся музыка!
Нужно знать как таблицу умножения!!!

ЦЫГАНОЧКА

Dm Am E Am

1-я вариация

Dm Am E Am

2-я вариация

Dm Am E Am

3-я вариация

Dm Am E Am Dm Am E Am

4-я вариация

4-я вариация

Chords: Dm, Am, E, Am

5-я вариация

5-я вариация

Chords: Dm, F/Dm, Am, C/Am, E, H/E, Am, C/Am, Dm, F/Dm, Am, C/Am, E, H/E, Am

6-я вариация

6-я вариация

Chords: Dm₆, Am₆, E₆, Am₆, Dm₆, Am₆, E₆, Am₆, Dm, Am, E, Am, Dm, Am, E

Цыганочка - является очень удобным материалом для изучения различных видов арпеджио (переборов) правой руки и состоит всего из трех аккордов.

Dm (ре-минор)

Fingering: 1, 4, 2

Am (ля-минор)

Fingering: 1, 3, 2

E (ми-мажор)

Fingering: 1, 3, 2

РИТМИЧЕСКИЕ РИСУНКИ

1 *Am* *Dm* *E* *Am*

1 2 3 4 1 2 3 4 1 2 3 4 1 2 3 4

2 *Am* *Dm* *E* *Am*

1 2 3 4 1 2 3 4 1 2 3 4 1 2 3 4

3 *Am* *Dm* *E* *Am*

1 2 3 4 1 2 3 4 1 2 3 4 1 2 3 4

4 *Am* *Dm* *E* *Am*

1 и 2 и 3 и 4 и 1 и 2 и 3 и 4 и 1 и 2 и 3 и 4 и 1 и 2 и 3 и 4 и

5 *Am* *Dm* *E* *Am*

1 и 2 и 3 и 4 и 1 и 2 и 3 и 4 и 1 и 2 и 3 и 4 и 1 и 2 и 3 и 4 и

6 *Am* *Dm* *E* *Am*

1 и 2 и 3 и 4 и 1 и 2 и 3 и 4 и 1 и 2 и 3 и 4 и 1 и 2 и 3 и 4 и

Am Dm E Am

7 *p i m a m i*

1 и 2 и 3 и 1 и 2 и 3 и 1 и 2 и 3 и 1 и 2 и 3 и 1 и 2 и 3 и

Am Dm E Am

8

1 2 3 1 2 3 1 2 3 1 2 3 1 2 3

Am Dm E Am

9

1 и 2 и 3 и 1 и 2 и 3 и 1 и 2 и 3 и 1 и 2 и 3 и 1 и 2 и 3 и

Am Dm E Am

10 *i m i i m i*

1 и 2 и 3 и 4 и

Am Dm E Am

11 *p i m a m i p i m a m i*

1 2 3 4 1 2 3 4 1 2 3 4 1 2 3 4

Am Dm E Am

12 *p i m i a i m i p i m i a i m i p i m i a i m i*

p

АРПЕДЖИО КАРКАССИ

Арпеджио - это основной прием игры на гитаре. Аккорд берется не одновременно, а поочередно, соблюдая последовательность пальцев правой руки. Для исполнения арпеджио нужно прижать струны входящие в аккорд подушечками пальцев левой руки, а кончиками пальцев правой руки или ногтями щипывать струны, соблюдая правильную постановку.

C

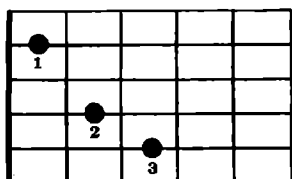

G7

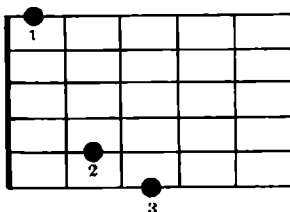

C

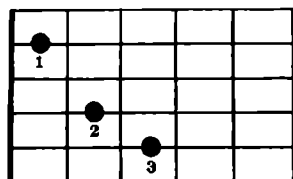

1

2

3

4

5

6

7

8

9

10

11

12

13

14

15

ТЕМА С ВАРИАЦИЯМИ

Allegro moderato

М. КАРКАССИ

1
2
3
4
Fine

D. C. al Fine

I вариация

1
2
3
4
Fine

D. C. al Fine

II вариация

1
2
3
4
Fine

D. C. al Fine

ВАЛЬС

Ф. КАРУЛІ

C G7/D C G f¹ d¹ C G7/D G f¹ d¹ C
 f₃ ⑤ 1 2 3 1 2 3

G/F C/E G7/D C G/F C/E G7/d¹ h¹ C
 mf cresc. f mf cresc. f

Am m a i m a E7 c h Am h c Am Am E7 c h a A
 f(p)

ВАЛЬС

А. ШУМИДУБ

Am Am/E Dm Am
 p mp

E7 E E E Am Am/C
 mf cresc.

G7 C Dm Am E Am
 f

Dm Am E7 Am
 f cresc. ff

ЭТЮД

C-dur

А. ШУМИДУБ

Chord progression for the exercise:

Staff 1: C, Dm, G7, C, A7

Staff 2: Dm, G7, C, C, C/F, Dm, Dm/F

Staff 3: G7, G7/H, C, C/E, A7, A7/E, Dm, Dm/F, G7, G7/H, C

КОРОБЕЙНИКИ

Chord progression for the exercise:

Staff 1: (h) E (c) (d) E (e) E (c) Am (a) (e) Am (d) (c) (h) E (c)

Staff 2: (d) E (d) E (c) Am (a) (f) Dm (d) (a) Dm (g) (f) (e) Am (f)

Staff 3: (e) Am (d) (c) (h) E (c) (d) E (e) E (c) Am (a)

Lyrics: 1 и 2 и

Lyrics: 3 4

Lyrics: 1. 2.

ЭТЮД

19

Andantino

Ф. КАРУЛЛИ

mi *i ma* *i ma* *i ma* *mi mi* *mi*
mp *p* *p* *p* *p* *p* *3 p* *2 p* *p*

a m *mi* *mi*
p *3 p* *1 p* *p* *3 p* *p*

mi m
mf *3* *2* *1* *7*

mi *i ma* *i ma* *i ma* *ami* *ami* *mi mi* *mi*
f *p* *3 p* *p* *p* *p* *p* *2 p* *7*

ami *mi i* *i m*
mf *p* *7 p* *p* *7*

i mi *i ma* *mi mi* *i m*
mf *p* *3 p* *2* *p* *7*

i ma
mp *3* *7*

Fine

D. C. al Fine

ЭТЮД

Э. ПУХОЛЬ

Moderato

p m i

The musical score consists of nine staves of music in 3/8 time. The key signature has one sharp (F#). The piece begins with a *mf* dynamic and a triplet of eighth notes. Fingerings are indicated by numbers 1-4. Circled numbers 1-4 indicate specific fingering points. Dynamics include *mf*, *f*, *cresc.*, *sub. p*, *f*, *dim.*, and *pp*. The piece concludes with a *pp* dynamic and a fermata over the final note.

ЭТЮД №5

М. ДЖУЛИАНИ

Allegro

Musical score for Etude No. 5 by M. Giuliani, page 21. The score is in G major, 2/4 time, and consists of 11 staves. It features a variety of rhythmic patterns, including eighth and sixteenth notes, and rests. Fingerings and articulation marks are provided throughout. Dynamics range from piano (*p*) to fortissimo (*ff*). A *cresc.* marking is present in the second staff, and a *dim.* marking is in the eighth staff. A repeat sign with a first ending bracket is located in the eighth staff. The piece concludes with a double bar line and a fermata on the final note.

ЭТЮД

Andante grazioso

Ф. КАРУЛИ



ЭТЮД

Allegretto

Д. АГУАДО

First line of musical notation, featuring a treble clef, common time signature, and a series of eighth-note patterns. Fingerings *i m i* are indicated above the notes. Dynamics *p* and *p* are marked below the first and second measures respectively. A bass clef with a *p* dynamic is shown below the staff.

Second line of musical notation, continuing the eighth-note patterns. Fingerings 2 1, 0 2, and 3 4 1 are indicated below the notes.

Third line of musical notation, continuing the eighth-note patterns. Fingerings 2 1 and 1 are indicated below the notes. A fermata is placed over the final note of the line.

Fourth line of musical notation, continuing the eighth-note patterns. Fingerings 1, 3, 3, 2, 1, and 3 are indicated below the notes.

Fifth line of musical notation, continuing the eighth-note patterns. Fingerings 3, 2 4, 3, 2 4, and 3 are indicated below the notes. A fermata is placed over the final note of the line.

ЭТЮД e-moll №1

С движением

А. ШУМИДУБ

Em H/Em E/C C E7 H/E7

E/Am C/Am H7 d#/H7 e/C Am⁶⁺

H/Em H7 Em

Этюд № 1 предназначен для изучения основных аккордов в тональности E-moll (ми-минор). В двойных аккордах например: H/Em H — обозначает какой основной звук (или бас) нужно взять, а Em какой аккорд. Так как H входит в состав Em, то левая рука остается на месте, а большой палец правой руки берет H на ⑤ струне. Во втором такте нужно взять левой рукой аккорд C, а правой рукой бас E на ⑥ струне и т. д.

C-dur

(m) (i) (m) (i)

i m i m

I III V VII VIII

3 0 2 3 0 2 0 1 3 0 1 3 1 3 4

3 4 2 3 1 0 1 2 3 4 5

Гамма C-dur необходима для изучения нот на грифе гитары до VIII лада. Играть ее нужно в медленном темпе, подушечками пальцев левой руки прижимая струны, а кончиками пальцев или ногтей правой руки поочередно извлекать звуки.

ЭТЮД e-moll №2

С движением

А. ШУМИДУБ

Em G/Em H/Em e/Em Am C/Am e/Am C/Am

D7 A/D7 D7 A/D7 G H/G D/G H/G

C e/C C e/C Am C/Am e/Am C/Am

H7 D#/H7 H7 D#/H7 Em H/Em e

Em (ми-минор)

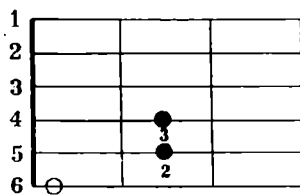

Am (ля-минор)

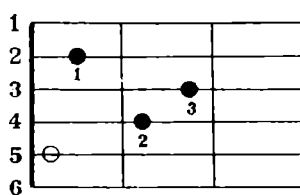

D7 (ре-септаккорд)

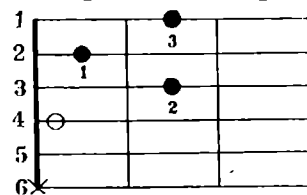

G (соль-мажор)

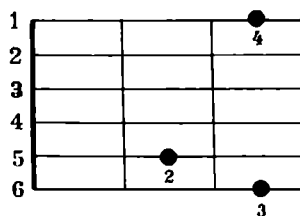

C (до-мажор)

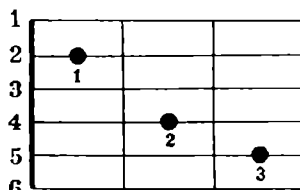

H7 (си-септаккорд)

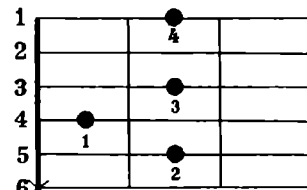

Allegro

М. ДЖУЛИАНИ

The musical score is written in treble clef with a common time signature (C). It consists of five systems of music. The first system includes lyrics and dynamic markings. The second system includes a *dim.* marking and lyrics. The third system includes a *mf* marking and lyrics. The fourth system includes a *f* marking. The fifth system includes a *mp* marking and lyrics. Chord markings are placed above the staff, and fingerings are indicated by numbers 1-4.

System 1: Chords: Am, Dm. Dynamics: *mp*. Lyrics: *p i m i a i m i*, *A H C A*, *d e f d*. Fingerings: 3, 1, 2, 4, 1, 3.

System 2: Chords: e/E, C/Am, H/E7. Dynamics: *dim.*. Lyrics: *e f e d*. Fingerings: 3, 4, 3, 0, 4, 2.

System 3: Chords: Am, Dm. Dynamics: *mf*. Lyrics: *A H C A*, *d e f d*. Fingerings: 3, 4, 3, 0, 4, 2.

System 4: Chords: e/Am, E/Am, e/E7, E. Dynamics: *f*.

System 5: Chords: Am, E7, Am, E, Am, E7, Am, E, a/A. Dynamics: *mp*, *p*. Lyrics: *p i m a p i m a*.

ЭТЮД a-moll

С движением

А. ШУМИДУБ

Am *i m i a i m i* f / Am Dm⁶ E₇

Am G / Am F / Am E₇

Dm C / Dm H / G₇ G₇

C H / C A[#]dim A₇

Dm C / Dm H / G₇ G₇

e / E D / E C / Am Dm⁶

e / Am E₇ Am

СТРАНСТВИЕ

(из телепередачи "В мире животных")

С движением

РОДРИГЕС

Musical score for "Странствие" (Rodriguez), marked "С движением". The score is in G major, 4/4 time, and consists of five staves of music. The melody is characterized by eighth-note patterns and slurs. Dynamics range from *p* to *ff*. Performance instructions include "С движением", "cresc.", "dim.", and "rit.". Fingerings and articulation are indicated throughout.

Staff 1: *p*, *f(mf)*, *p*, *mf*. Dynamics: *p*, *f(mf)*, *p*, *mf*.

Staff 2: *mp*, *p*. Dynamics: *mp*, *p*.

Staff 3: *mf*, *cresc.*, *ff*, *dim.*. Dynamics: *mf*, *cresc.*, *ff*, *dim.*.

Staff 4: *mp*, *mf*. Dynamics: *mp*, *mf*.

Staff 5: *p*, *rit.*. Dynamics: *p*, *rit.*.

ЦЫГАНОЧКА

Выразительно

1 - 3 - 5

f *p* *i* *m* *a* *m* *p* *i* *m* *a* *m*

a *m* *i* *a* *m* *i* *m* *i* *m* *a*

p

Detailed description: This system contains the first two staves of music. The first staff is in treble clef with a common time signature. It begins with a melodic line containing a triplet of eighth notes (1-3-5) and a series of eighth notes. Below the staff, the lyrics 'f p i m a m p i m a m' are written. The second staff continues the melody with notes marked with accents and slurs, and includes the lyrics 'a m i a m i m i m a'. A piano dynamic marking 'p' is placed below the second staff.

Ускоряя

2

mp *mf* *f* *cresc.*

Detailed description: This system contains the third and fourth staves. The third staff continues the melodic line with a triplet of eighth notes and eighth notes, marked with a circled '2'. The fourth staff features a more rhythmic pattern of eighth notes, also marked with a circled '2'. Dynamic markings 'mp', 'mf', and 'f' are placed below the fourth staff, along with a 'cresc.' marking. A 'V' (volta) symbol is present above the first measure of the fourth staff.

Быстро

4

ff *p* *cresc.*

i *m* *i* *a* *i* *m* *i*

Detailed description: This system contains the fifth and sixth staves. The fifth staff continues the rhythmic eighth-note pattern, marked with a circled '2'. The sixth staff begins with a new melodic line marked with a circled '4' and includes the lyrics 'i m i a i m i'. Dynamic markings 'ff' and 'p' are placed below the sixth staff, along with a 'cresc.' marking.

1. 2.

Detailed description: This system contains the seventh and eighth staves. The seventh staff continues the melodic line with eighth notes and triplets, marked with a circled '3'. The eighth staff shows two endings: '1.' and '2.'. The first ending leads back to the beginning of the piece, while the second ending concludes with a final chord. A 'V' (volta) symbol is present above the first measure of the seventh staff.

ЗВУКОРЯД ШЕСТИСТРУННОЙ ГИТАРЫ

малая октава первая октава вторая октава третья октава

Лады: 0 1 3 0 2 3 0 3 4 0 2 0 1 3 0 1 3 5 7 8 10 12 13 15 17 19

⑥ ми фа соль ля си до ре ми фа соль ля си до ре ми фа соль ля си

РАСПОЛОЖЕНИЕ ЗВУКОВ НА ГРИФЕ ГИТАРЫ

Лады

ЛАДЫ I II III IV V VI VII VIII IX X XI XII XIII XIV XV XVI XVII XVIII XIX

Открытые (неприжатые) струны образуют следующий звукоряд

① ми фа соль ля си до ре ми фа соль ля си

② си до ре ми фа соль ля си до ре ми фа

③ соль ля си до ре ми фа соль ля си до ре

④ ре ми фа соль ля си до ре ми фа соль ля

⑤ ля си до ре ми фа соль ля си до ре ми

⑥ ми фа соль ля си до ре ми фа соль ля си

РАСПОЛОЖЕНИЕ НОТ НА ГРИФЕ ГИТАРЫ

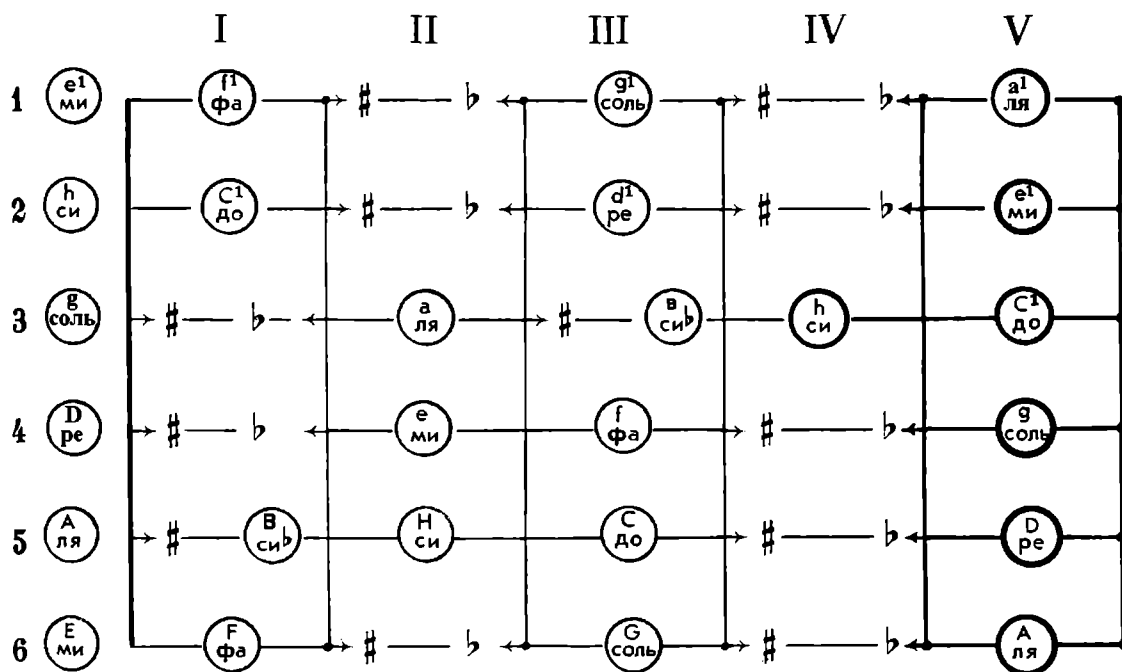

Ноты расположенные на 2-й и 1-й струнах обозначаются:

(h) c¹ d¹ e¹ f¹ g¹ a¹
 си до ре ми фа соль ля

Ноты расположенные на 4-й и 3-й струнах обозначаются:

(D) e f g a b h
 ре ми фа соль ля си^b си

Ноты расположенные на 6-й и 5-й струнах обозначаются:

E F G A B H C
 ми фа соль ля си^b си до

Для того, чтобы свободно ориентироваться на грифе гитары, необходимо хорошо разобраться с таблицей расположения нот.

В ней вы встретили новые знаки:

- # — диез повышает ноту на полтона
(на грифе гитары это соответствует одному ладу)
- b — бемоль понижает ноту на полтона
- ♮ — бекар отменяет диез и бемоль

Римские цифры обозначают лад

ПРИЕМЫ ИГРЫ НА ГИТАРЕ

Тирандо



Апояндо



Арпеджиато

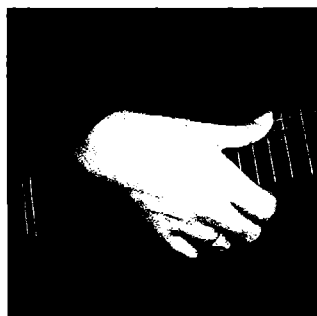

Тирандо - щипок струны пальцами правой руки без опоры на соседние струны, основной прием звукоизвлечения на гитаре.

Апояндо - удар струны с последующей опорой пальца на следующей струне, применяется для выделения мелодии и пассажей.

Арпеджиато - способ очень быстрого последовательного извлечения аккордовых звуков.

Баррэ



Легато

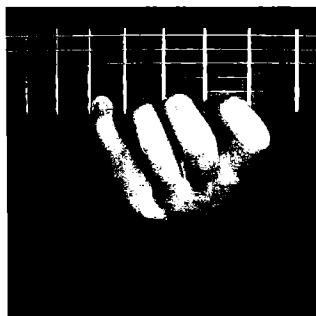

Разгеадо

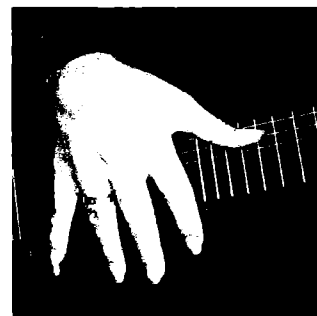

Баррэ - прием игры, заключающийся в одновременном прижатии указательным пальцем левой руки на одном и том же ладу нескольких (малое баррэ) или всех струн (большое баррэ).

Легато - прием игры, при котором палец правой руки извлекает только первую ноту, а остальные ноты исполняются посредством удара или срыва пальцев левой руки на грифе. Подробнее в **Школе гитариста - исполнителя**.

Разгеадо - прием игры широко применяется в стиле фламенко. Для исполнения собрать все пальцы под кисть (кроме большого) и раскрывая скользить ногтевой частью по струнам начиная с мизинца.

ПОЛОЖЕНИЕ ПРАВОЙ РУКИ

Между розеткой и подставкой



У подставки



МУЗЫКАЛЬНО-ТЕОРЕТИЧЕСКИЕ СВЕДЕНИЯ

Без чего не может существовать музыка ?

Конечно без звука .

Звук имеет три основных признака :

1. **Громкость**
2. **Длительность**
3. **Высоту**

1. **Громкость** в музыке обозначают итальянскими терминами:

*тихо - **p** (пиано), очень тихо - **pp** (пианиссимо)*

*не очень тихо - **mp** (меццо-пиано),*

*не очень громко - **mf** (меццо-форте),*



*громко - **f** (форте), очень громко - **ff** (фортиссимо)*

2. **Длительность** имеет условное значение :

Целая нота считается 1 и 2 и 3 и 4 и 

Целая делится на две половинные 1 и 2 и + 3 и 4 и  + 

Половинная нота делится на две четвертные 1и+2и+3и+4и  +  +  + 

Четвертная нота делится на две восьмые 1+и+2+и+3+и+4+и    

Восьмая нота делится на две шестнадцатые 1+та+и+та +2+та+и+та итд.

3. **Высота**

Как определить высоту звука ? Очень просто. Низкие звуки напоминают нам удары большого колокола, а высокие маленьких колокольчиков.

Без чего еще не может существовать музыка ?

Без ритма .

Ритм - это чередование длительностей звуков .

Какие длительности мы уже знаем ?

Целая , половинная , четвертная , восьмая , шестнадцатая итд.

Для того , чтобы посчитать ритм требуется много усилий ,

но не волнуйтесь , у нас есть помощник , который называется размер .

Размер - помогает нам укладывать разные длительности в одинаковые отрезки времени (такты) на нотном стане они выделяются вертикальной полоской. (тактовой чертой)

Существуют три основных размера :

простые размеры:

Двухдольный 2/4

Двухдольный размер 2/4 показывает, что в такте можно разместить две четвертные длительности или четыре восьмые или одну половинную итд.



Трехдольный 3/4

Трехдольный размер 3/4 показывает, что в такте можно разместить три четвертные длительности или шесть восьмых или одну половинную + четвертную.



1 и 2 и 3 и



1 2 3

Четырехдольный 4/4 или С

Четырехдольный размер 4/4 показывает, что в такте можно разместить четыре четвертные длительности или одну целую, восемь восьмых или две половинных.



1 2 3 4



1 2 3 4



1 и 2 и 3 и 4 и

Разберем фрагмент из Романса Гомеса

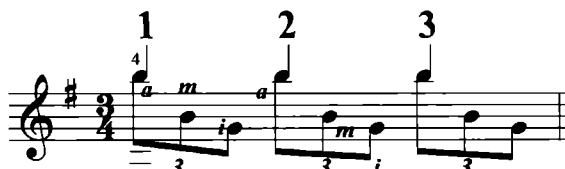

p точка рядом с любой нотой увеличивает ее наполовину

Размер 3/4: значит считаем 1 2 3, на каждую долю приходится по три восьмые длительности, которые называются **триоли**.

РОМАНС

В. ГОМЕС
Andantino

Musical score for guitar, titled "РОМАНС" (Romance) by V. GOMES. The tempo is marked "Andantino". The score is written in treble clef, 3/4 time, with a key signature of one sharp (F#). The piece begins with a dynamic marking of *mp* (mezzo-piano) and *p* (piano). The notation includes various fingerings (1-4), slurs, and accents. The score concludes with a first ending and a second ending, followed by the word "Fine".

Musical staff 1: Treble clef, key signature of three sharps (F#, C#, G#), 4/4 time. The staff contains a sequence of eighth notes with fingerings 4, 1, 4, 2, 4. A dynamic marking of *mf* is present at the beginning.

Musical staff 2: Treble clef, key signature of three sharps (F#, C#, G#), 4/4 time. The staff contains a sequence of eighth notes with fingerings 4, 4, 4, 2, 4. A dynamic marking of *p* is present at the beginning.

Musical staff 3: Treble clef, key signature of three sharps (F#, C#, G#), 4/4 time. The staff contains a sequence of eighth notes with fingerings 3, 2, 3, 4, 3. A dynamic marking of *p* is present at the beginning.

Musical staff 4: Treble clef, key signature of three sharps (F#, C#, G#), 4/4 time. The staff contains a sequence of eighth notes with fingerings 4, 3, 2, 4, 4. A dynamic marking of *p* is present at the beginning.

Musical staff 5: Treble clef, key signature of three sharps (F#, C#, G#), 4/4 time. The staff contains a sequence of eighth notes with fingerings 4, 4, 3, 2. A dynamic marking of *p* is present at the beginning.

Musical staff 6: Treble clef, key signature of three sharps (F#, C#, G#), 4/4 time. The staff contains a sequence of eighth notes with fingerings 4, 2, 3. A dynamic marking of *p* is present at the beginning.

Musical staff 7: Treble clef, key signature of three sharps (F#, C#, G#), 4/4 time. The staff contains a sequence of eighth notes with fingerings 3, 4, 2, 4, 1. A dynamic marking of *p* is present at the beginning.

Musical staff 8: Treble clef, key signature of three sharps (F#, C#, G#), 4/4 time. The staff contains a sequence of eighth notes with fingerings 3, 2, 4. It includes first and second endings. A dynamic marking of *p* is present at the beginning.

D.C. al Fine

СИЦИЛИАНА

М. КАРКАССИ

Dolce

The musical score for 'Siciliana' by M. Carcassi is presented in four staves. The first staff begins with a treble clef, a key signature of one sharp (F#), and a 6/8 time signature. The melody is marked 'Dolce'. The second staff continues the melody with a slur over the first two measures. The third staff concludes the piece with a 'Fine' marking and a double bar line. The fourth staff shows the final chords and a 'D. C. al Fine' instruction.

D. C. al Fine

МАРШ

В темпе марша

М. КАРКАССИ

Musical score for a march in G major, 2/4 time, by M. Karikassi. The score consists of six staves of music. The first staff begins with a treble clef, a key signature of two sharps (F# and C#), and a common time signature. The music features a melody in the upper voice and a bass line with chords. Dynamics include forte (*f*) and mezzo-piano (*mp*). The second staff has a melodic line with fingerings (2, 4, 2) and a dynamic of mezzo-piano (*mp*). The third staff continues the melody with a dynamic of forte (*f*). The fourth staff features a melodic line with fingerings (7, 0, 4, 2, 0) and a dynamic of forte (*f*). The fifth staff has a melodic line with fingerings (7, 0, 4, 2) and a dynamic of fortissimo (*ff*). The sixth staff concludes the piece with a final melodic line.

ЭТЮД №7

М. КАРКАССИ

Allegro

p a m i
f
p i a i
p i m i
poco ritenuto
i m a m
p p
f
mf
mf p
p p p p
p p p p
f cresc.
mf
sf
poco rit.

The score consists of ten staves of music in treble clef, 2/4 time signature. It begins with a forte (*f*) dynamic and a tempo marking of *Allegro*. The first staff contains the melody with slurs and fingerings (1, 2, 3, 4). The second staff continues the melody with a *poco ritenuto* marking and a slur. The third staff features a *p p* dynamic marking. The fourth staff starts with a repeat sign and a *f* dynamic. The fifth staff has a *mf* dynamic. The sixth staff includes a *mf p* dynamic marking. The seventh staff has a *p p p p* dynamic marking. The eighth staff has a *p p p p* dynamic marking. The ninth staff begins with a repeat sign, a *mf* dynamic, and a *sf* dynamic marking. The tenth staff concludes with a *poco rit.* marking.

ЭТЮД-ТРЕМОЛО

Спокойно

А. ШУМИДУБ

The musical score is written for a single melodic line in G major (one sharp) and 3/4 time. It consists of eight staves of music. The piece is titled "ЭТЮД-ТРЕМОЛО" (Etude-Tremolo) and is marked "Спокойно" (Ad libitum). The composer is А. ШУМИДУБ (A. Shumidub).

The score begins with a treble clef, a key signature of one sharp (F#), and a 3/4 time signature. The first staff starts with a dynamic marking of *p* (piano) and includes a triplet of eighth notes. The second staff has a dynamic marking of *mf* (mezzo-forte). The third staff includes a *cresc.* (crescendo) marking and features a fourth-note chord marked with a circled 4. The fourth staff has a dynamic marking of *mf* and includes a *v* (accents) marking. The fifth staff has a dynamic marking of *mf*. The sixth staff has a dynamic marking of *f* (forte). The seventh staff has a dynamic marking of *f*. The eighth staff includes a *ff* (fortissimo) marking and ends with a double bar line.

Musical score for page 42, featuring ten staves of music in treble clef with a key signature of three sharps (F#, C#, G#). The score includes various dynamics (mf, f, mp, p, pp), articulation marks (accents), and fingerings (2, 4, 3, 1).

Staff 1: *mf*

Staff 2: *f*

Staff 3: *f*

Staff 4: *mf*

Staff 5: *mf*

Staff 6: *mp*

Staff 7: *mp*

Staff 8: *p*

Staff 9: *pp*

Staff 10: *p*

mp *mf*

f *ff*

f

VIII *sp* V

p

mp

p

pp *mf* *p*

AVE MARIA

Moderato

Д. КАЧЧИНИ

mp *cresc.*
mf *dim.* *mp*
poco a poco cresc.
mf
mp *mf*

This page of musical notation for guitar consists of eight staves. The music is written in G major (one sharp) and 4/4 time. The notation includes various techniques and dynamics:

- Staff 1:** Starts with a fortissimo (*f*) dynamic. It features a triplet of eighth notes (4, 2, 1) and a slur over a quarter note. A *dim.* (diminuendo) marking is present.
- Staff 2:** Continues with a fortissimo (*f*) dynamic, featuring slurs and fingerings (1, 4, 2, 4).
- Staff 3:** Continues with a fortissimo (*f*) dynamic, featuring slurs and fingerings (4, 2, 1, 4, 2, 1).
- Staff 4:** Starts with a mezzo-forte (*mf*) dynamic, then moves to mezzo-piano (*mp*) and finally pianissimo (*pp*). It includes a *dolce* marking and a fingering change to FI.XII.
- Staff 5:** Features a mezzo-piano (*mp*) dynamic and includes a fingering change to FI.VII.
- Staff 6:** Features a mezzo-piano (*mp*) dynamic and includes a fingering change to FI.XII.
- Staff 7:** Features a mezzo-piano (*mp*) dynamic with a consistent eighth-note accompaniment pattern.
- Staff 8:** Features a mezzo-piano (*mp*) dynamic, ending with a pianissimo (*pp*) dynamic and a fingering change to FI.XII.

СЕРЕНАДА

Умеренно

Ф. ШУБЕРТ

The musical score is written for a single melodic line in 3/4 time. It begins with a treble clef and a key signature of one sharp (F#). The tempo is marked "Умеренно" (Moderato). The score is divided into eight staves, each containing a line of music. The dynamics range from *p* (piano) to *f* (forte). The piece includes several triplet figures and accents. A first ending bracket is present in the sixth staff, leading to a repeat of the preceding material. The score concludes with a final cadence in the eighth staff.

1.

mf *pp*

2.

f *p* *f* *p* *p* *p* *p* *p*

dim.

pp

rit.

dim. *pp*

МОЕ СОЛНЫШКО

Неаполитанская народная песня

Неторопливо

The musical score is written for guitar in G major (one sharp) and 4/4 time. It consists of seven staves of music. The tempo is marked 'Неторопливо' (Ad libitum). The dynamics range from *mf* (mezzo-forte) to *f* (forte), with crescendos and decrescendos indicated. The score includes various guitar techniques such as triplets, slurs, and fingering numbers (1-4). The piece concludes with the word 'Конец' (The End).

mf

p

cresc.

cresc.

mf

f

p

Конец

САНТА ЛЮЧИЯ

Неторопливо

The musical score is written for guitar in G major (one sharp) and 3/4 time. It consists of ten staves of music. The first staff begins with a treble clef, a key signature of one sharp (F#), and a 3/4 time signature. The tempo is marked "Неторопливо" (Ad libitum). The first staff includes a dynamic marking of *mf* and contains several triplet markings (e.g., 3 3 3, 3 3 3) and fingering numbers (1, 2, 3, 4). The second staff continues the melody with similar triplet patterns and a dynamic marking of *pp*. The third staff is marked with a circled 2 and contains a section labeled "VII" with a dashed line. The fourth staff is marked with a circled 2 and contains a section labeled "II". The fifth staff continues the piece. The sixth staff contains a section labeled "VII" with a dashed line. The seventh staff contains a section labeled "V" with a dashed line and a dynamic marking of *f*. The eighth staff contains a section labeled "VII" with a dashed line. The ninth staff contains a section labeled "I." and "2. V" with dashed lines and a dynamic marking of *p*. The score concludes with a double bar line and repeat signs.

ИТАЛЬЯНСКАЯ ПОЛЬКА

Allegretto

С. РАХМАНИНОВ

Musical score for "Итальянская полька" (Italian Polka) by Sergei Rachmaninoff. The score is written for a single melodic line on a treble clef staff with a key signature of two sharps (D major) and a 2/4 time signature. The tempo is marked "Allegretto".

The score consists of ten staves of music. It begins with a dynamic marking of *mf* (mezzo-forte) and includes various performance instructions such as *cresc.* (crescendo), *dim.* (diminuendo), *pp* (pianissimo), *f* (forte), and *ff* (fortissimo). The piece features intricate fingerings, including triplets and sixteenth-note runs, and includes several first and second endings. The key signature changes to one sharp (F# major) in the final section.

ВАЛЬС

Довольно скоро

А. ГРИБОЕДОВ

1 2 3 4 1 3 4 1 3 1 0 1 3 1 III 4 1 4 2 1

p *con dolcezza* *p* 2 6 2 *p*

3 4 3 1 2 3 I. 0 4 0 3 0 0 IV 4 4 4 4 II. 3 4 4 3 2 4 1

p *#1* *sf* *p* 2 *Конеч*

1 3 1 3 2 1 3 1 2 1 3 1 1 2 1 3 4 1 3 1 1 3 1 VIII 3 1 3

p

1 2 1 2 1 2 I. 4 2 4 2 1 3 VII 4 4 2 4 II. 4 2 2 VII 1 1 4 3

mf *f* *sf* *f*

risoluto 1 4 1 V 4 3 4 3 4 3 4 3 1

ff

4 14 1 0 1 0 I. 1 0 II. 1 0 1 2 4 3 4 3 1 2 4 3 4 3 1 2 4 3 4 3 1

sf

2 4 0 4 2 4 II. 4 1 4 1 4 1 4 1

pp *p*

2 4 0 4 2 4 2 4 1 4 2 4 2 4 0 4 2 4 II. 4 3 4 1 4 0 FI. 12

dim. *pp*

С начала до слова «Конеч»

К ЭЛИЗЕ

Poco moto (♩ = 48)

Л. БЕТХОВЕН

pp

1. 2.

mf *dim.* *p*

pp

1.

2. *poco rit.* *dolce*

cresc. *dim.*

p

Musical staff 1: Treble clef, key signature of one sharp (F#). The staff contains a melodic line with eighth and sixteenth notes, and a bass line with a few notes. A dynamic marking *p* is placed below the staff.

Musical staff 2: Treble clef, key signature of one sharp. The staff contains a melodic line with eighth notes and a bass line with chords. Dynamic markings include *dim.* and *pp*. Performance directions *poco rit.* and *a tempo* are written above the staff.

Musical staff 3: Treble clef, key signature of one sharp. The staff contains a melodic line with eighth notes and a bass line with chords. A dynamic marking *mf* is placed below the staff.

Musical staff 4: Treble clef, key signature of one sharp. The staff contains a melodic line with eighth notes and a bass line with chords. Dynamic markings include *dim.* and *p*.

Musical staff 5: Treble clef, key signature of one sharp. The staff contains a melodic line with eighth notes and a bass line with chords. A dynamic marking *pp* is placed below the staff.

Musical staff 6: Treble clef, key signature of one sharp. The staff contains a melodic line with eighth notes and a bass line with chords. A dynamic marking *p* is placed below the staff.

Musical staff 7: Treble clef, key signature of one sharp. The staff contains a melodic line with eighth notes and a bass line with chords. Dynamic markings include *cresc.* and *f*.

Musical staff 8: Treble clef, key signature of one sharp. The staff contains a melodic line with eighth notes and a bass line with chords. Dynamic markings include *dim.*, *p*, and *cresc.*

f *dim.*

pp

cresc. *dim.*

pp

mf

dim. *dim.*

pp

marcato *pp*

ФАНТАЗИЯ

(фрагмент)

С. Л. ВАЙС

Roco rubato

The musical score is written in G major (one sharp) and 2/4 time. It consists of eight staves of music. The first staff begins with a *trp* dynamic marking. The second staff includes a *trp* marking and a section labeled VIII. The third staff features a *p* dynamic marking and a section labeled III. The fourth staff includes a *p* marking, a *trp* marking, and a *mf* marking. The fifth staff includes a *mf* marking and a section labeled VII. The sixth staff includes a *p* marking, a *f* marking, and a section labeled VII. The seventh staff includes a *trp* marking, a *f* marking, and a section labeled VII. The eighth staff includes a *mf* marking, a *f* marking, and a section labeled VII. The score is filled with intricate melodic lines, including triplets, sixteenth-note runs, and slurs. Fingering numbers (1-4) are provided throughout. The piece concludes with a double bar line and a *f* dynamic marking.

CAPRICCIO

Ф. КАРУЛИ

Moderato

The musical score for 'Capriccio' by F. Karulli is presented in ten staves. It begins with a treble clef, a key signature of one sharp (F#), and a tempo marking of 'Moderato'. The notation includes various rhythmic values such as eighth and sixteenth notes, often beamed together. Fingerings are indicated by numbers 1-4 above or below notes. Dynamic markings like 'p' (piano) are used throughout. The score concludes with a circled number 3, likely indicating a repeat or a specific ending.

This page contains ten staves of musical notation for guitar. The music is written in treble clef with a key signature of one sharp (F#). The notation includes various rhythmic patterns, primarily eighth and sixteenth notes, often beamed together. Fingerings are indicated by numbers 1-4 above the notes. Dynamics such as *f* (forte) and *p* (piano) are used throughout. Articulations like accents and slurs are present. Roman numerals (V, VII, III) are placed above certain notes. The piece concludes with a circled sequence of numbers 4, 3, 2, 1.

Staff 1: Fingerings 1, 2.

Staff 2: Dynamics *f*. Fingerings 4, 1, 4, 4, 2, 0, 4, 1, 2, 4, 1, 4.

Staff 3: Fingerings 0, 2, 4.

Staff 4: Fingerings 2, 3, III, 3, 1.

Staff 5: Roman numerals V, VII. Fingerings 3, 1, 2, 3, 1, 3, 1, 3, 2.

Staff 6: Fingerings 3, 1, 3, 1, 3, 2, 3, 1, 3, 2, 3, 1.

Staff 7: Fingerings 3, 1, 4, 1, 3, 4, 1, 0, 4, 1, 2, 4, 1. Dynamics *p*.

Staff 8: Fingerings 3, 4, 1. Dynamics *p*.

Staff 9: Fingerings 2, 4, 1.

Staff 10: Fingerings 1, 3, 2, 4, III, 3, 1, 1, 1. Circled numbers 4, 3, 2, 1.

This page of musical notation for guitar consists of ten staves. The notation includes various fret numbers (e.g., 2, 1, 0, 3, 4, 6), fingerings (e.g., 1, 2, 3, 4), and articulations such as slurs and accents. The music is written in a single melodic line on a treble clef staff. The key signature has one sharp (F#). The piece concludes with a double bar line and a circled '6' at the bottom of the final staff.

3 1 3 1 1 2 4

0 1 ritard.

Moderato

4 2 1 2 1 2 4 3 2 1 4 3 4 1

1 2 1 3 2 4 1 3 4

Tempo I

3 2 3 2 3 3 2

3 2 3 0 2 3

1 2 4 3

2 1

МЕНУЭТ

Andante grazioso

Л. БОККЕРИНИ

4 2 1 2 4 4

p

4 2 1 2 4

mf *dim.*

pp

АНДАНТЕ ИЗ КОНЦЕРТА

(ФРАГМЕНТ)

А. ВИВАЛЬДИ

Andante

The musical score consists of six staves of music, all in treble clef and G major. The first staff begins with a *mf* dynamic and includes fingering numbers (2, 1, 4, 2, 1, 3) and a *VII* marking above the notes. The second staff is marked *sul pont* and *mp*. The third staff features *naturale*, *s. p.*, and *nat.* markings, along with a *V⁴.* marking and fingering (4, 3, 1, 1, 3). The fourth staff includes *nat.*, *s. p.*, and *nat.* markings, with fingering (4, 3, 4, 1, 2). The fifth staff has *nat.* and *s. p.* markings, with fingering (4, 2, 4, 1, 3, 2, 3). The sixth staff includes *nat.* and *s. p.* markings, with fingering (1, 4, 4, 4, 3, 1, 2, 1, 3, 2, 3).

Musical staff 1: Treble clef, key signature of one sharp (F#), 3/4 time signature. The staff contains a sequence of chords and melodic fragments. A first ending bracket labeled '1 4' spans the third measure. A second ending bracket labeled 'III' spans the final measure, which includes a fermata over a chord.

Musical staff 2: Treble clef, key signature of one sharp (F#), 4/4 time signature. The staff contains a sequence of chords and melodic fragments. A first ending bracket labeled 'IV' spans the first two measures. A second ending bracket labeled 'V' spans the last two measures.

Musical staff 3: Treble clef, key signature of one sharp (F#), 4/4 time signature. The staff contains a sequence of chords and melodic fragments. A first ending bracket labeled 'II' spans the first three measures. A second ending bracket labeled '4' spans the last measure.

Musical staff 4: Treble clef, key signature of one sharp (F#), 6/8 time signature. The staff contains a sequence of chords and melodic fragments. The first measure has a fermata. The second measure is marked *s. p.* and the third *nat.*. A first ending bracket labeled 'V' spans the last two measures.

Musical staff 5: Treble clef, key signature of one sharp (F#), 4/4 time signature. The staff contains a sequence of chords and melodic fragments. A first ending bracket labeled 'II' spans the first two measures. A second ending bracket labeled '1' spans the last measure.

Musical staff 6: Treble clef, key signature of one sharp (F#), 4/4 time signature. The staff contains a sequence of chords and melodic fragments. A first ending bracket labeled 'VII' spans the first two measures. A second ending bracket labeled 'VII' spans the last two measures. The first measure is marked *s. p.* and the second *nat.*

Musical staff 7: Treble clef, key signature of one sharp (F#), 4/4 time signature. The staff contains a sequence of chords and melodic fragments. The first measure is marked *s. p.* and the second *nat.*. A first ending bracket labeled 'II' spans the last two measures. The staff concludes with a double bar line and a fermata over a chord.

ЭТЮД № 5

Moderato

Ф. СОР

The musical score for Etude No. 5 by F. Chopin is presented in seven staves. The key signature is G major (one sharp) and the time signature is 3/4. The tempo is marked "Moderato". The score includes the following elements:

- Staff 1:** Starts with a first ending bracket labeled "1" and a second ending bracket labeled "II". The first ending ends with a fermata. The music begins with a piano (*p*) dynamic and includes fingerings 1, 2, and 3.
- Staff 2:** Continues the melodic line with fingerings 3 and 1. It features a first ending bracket labeled "II" and a fermata.
- Staff 3:** Starts with a second ending bracket labeled "2" and a piano (*p*) dynamic. It includes fingerings 1, 2, and 3.
- Staff 4:** Continues the melodic line with fingerings 2 and 1.
- Staff 5:** Starts with a first ending bracket labeled "3" and a piano (*p*) dynamic. It includes fingerings 1, 2, and 3.
- Staff 6:** Continues the melodic line with fingerings 1, 1, and 3.
- Staff 7:** Starts with a first ending bracket labeled "4" and a piano (*p*) dynamic. It includes fingerings 1, 2, 1, 2, 1, 2, 3, and 4. It features a first ending bracket labeled "II" and a fermata.

Musical staff 1: Treble clef, key signature of two sharps (F# and C#). The staff contains a melodic line with a slur over the first four measures. Fingerings are indicated: 1, 2, 4, 2, 1, 2, 3, 2. A first ending bracket (II) spans the last two measures. Dynamics include *p.* and *p*.

Musical staff 2: Treble clef, key signature of two sharps. The staff contains a melodic line with a slur over the entire staff. A boxed measure number '5' is at the beginning. Dynamics include *p.*

Musical staff 3: Treble clef, key signature of two sharps. The staff contains a melodic line with a slur over the entire staff. Fingerings are indicated: 2, 1, 2, 3. A first ending bracket (II) spans the last two measures. Dynamics include *cresc.*

Musical staff 4: Treble clef, key signature of two sharps. The staff contains a melodic line with a slur over the entire staff. A boxed measure number '6' is at the beginning. Fingerings are indicated: 1, 2, 3, 4, 3, 2, 1, 2, 3, 4, 3, 2, 1. A first ending bracket (IV) spans the last two measures. Dynamics include *f*.

Musical staff 5: Treble clef, key signature of two sharps. The staff contains a melodic line with a slur over the entire staff. Fingerings are indicated: 2, 3, 1, 2, 3, 4, 3, 2, 1, 2, 3, 4, 3, 2, 1. A first ending bracket (II) spans the last two measures. Dynamics include *p.*

Musical staff 6: Treble clef, key signature of two sharps. The staff contains a melodic line with a slur over the entire staff. A boxed measure number '7' is at the beginning. Fingerings are indicated: 1, 2, 3, 4, 3, 2, 1, 2, 3, 4, 3, 2, 1. A first ending bracket (IV) spans the last two measures. Dynamics include *sp*.

Musical staff 7: Treble clef, key signature of two sharps. The staff contains a melodic line with a slur over the entire staff. Fingerings are indicated: 2, 3, 1, 2, 3, 4, 3, 2, 1, 2, 3, 4, 3, 2, 1. A first ending bracket (II) spans the last two measures. Dynamics include *poco rit.* and *pp*.

РОМАНС

из музыкальных иллюстраций к повести А. С. Пушкина «Метель»

INTRADA

Molto adagio $\text{♩} = 40$

Г. СВИРИДОВ

f

p

pp

mp

cresc.

poco rit.

dim.

pp

НОКТЮРН

А. БАБАДЖАНЫАН

Lento

mp

f

mf

rit. 1. a tempo 2.

Detailed description of the musical score: The piece is in G major and 4/4 time. The first staff begins with a piano (*mp*) dynamic and features a complex chordal texture with many accidentals. The second staff continues this texture, with some melodic movement in the upper voice. The third staff introduces more melodic activity, with a crescendo leading to a forte (*f*) dynamic. The fourth staff features a melodic line with various fingerings (e.g., 7, 0, 1, 2, 4, 4, 3, 0, 3, 4) and a dynamic of *f*. The fifth staff shows a decrescendo leading to a mezzo-forte (*mf*) dynamic. The sixth staff continues the *mf* dynamic with complex chordal patterns. The seventh staff concludes with a *rit.* (ritardando) section followed by a first ending marked '1. a tempo' and a second ending marked '2.'.

BESA ME MUCHO

Консуэлла Веласкес

Не спеша

The musical score for "Besa Me Mucho" by Consuello Velasco is presented in a single system with seven staves. The music is written in treble clef with a 3/4 time signature. The tempo is marked "Non allegro" (Не спеша). The score includes various musical notations such as triplets, slurs, and dynamic markings. The dynamics range from *f* (forte) to *mp* (mezzo-piano). The piece concludes with a final chord marked with an 'X'.

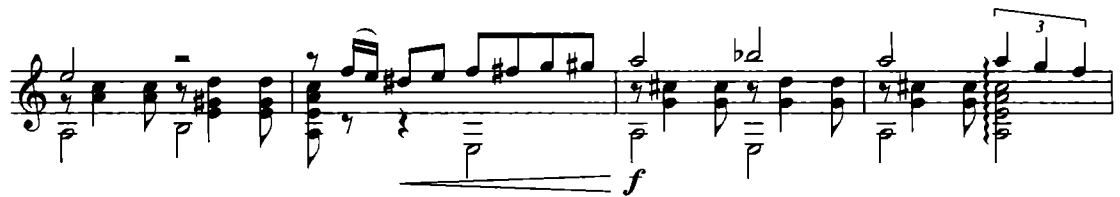
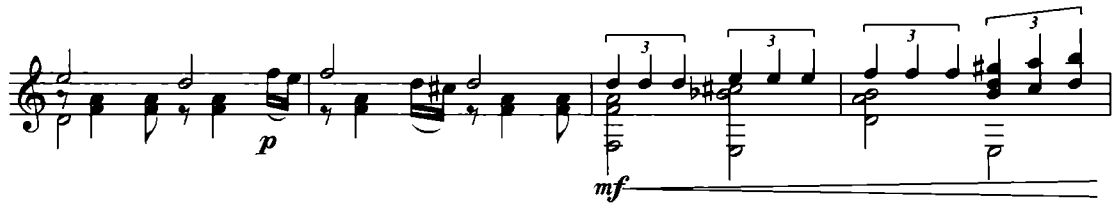
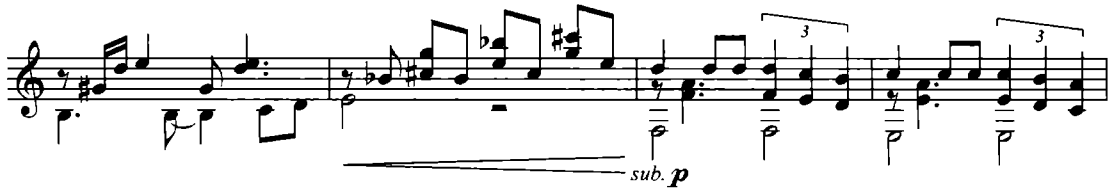

КУБИНСКИЙ НАРОДНЫЙ ТАНЕЦ

В ритме румбы

Em *D* *C* *H7*

Em *D* *C* *H7*

Em *Em*

Am *H7* *Em* *Em*

G *D7* *G* *G*

The musical score is written for guitar in 2/4 time, featuring a rumba rhythm. It consists of five systems of music, each with a specific chord progression and melodic line. The first system starts with an Em chord and includes fingerings like 'a' and 'i m p i'. The second system continues with Em, D, C, and H7 chords, using a 'p' (piano) dynamic. The third system features Em chords and includes a 'Fine' marking. The fourth system has Am, H7, Em, and Em chords, with first and second endings. The fifth system concludes with G, D7, G, and G chords, including a 'VII' barre and a 'mp' (mezzo-piano) dynamic. The score is marked with various dynamics such as 'p' and 'mp', and includes detailed fingerings for both hands.

ПОГОВОРИ СО МНОЙ

из кинофильма «Крестный отец»

Н. РОТА

Медленно

The musical score consists of eight systems of music. The first system begins with a treble clef, a common time signature, and a *mf* dynamic. It features a melodic line with a series of eighth notes and a bass line with a similar rhythmic pattern. The second system continues the melody with a *mp* dynamic and includes a repeat sign. The third system shows the melody moving higher in pitch with a *p* dynamic. The fourth system features a more complex bass line with sixteenth-note patterns and a *f* dynamic. The fifth system continues the bass line with a *mp* dynamic. The sixth system shows the melody with a *p* dynamic. The seventh system features a melodic line with a *p* dynamic. The eighth system concludes the piece with a *p* dynamic and a final cadence.

МОЛДОВЕНЯСКА

Молдавский народный танец

Умеренно скоро

The musical score is written for a single melodic line on a treble clef staff. It begins with a key signature of one sharp (F#) and a 2/4 time signature. The tempo is marked 'Умеренно скоро' (Moderato). The score consists of several systems of music, each with a bass line below it. The first system starts with a *trp* (trill) marking. The second system includes a *mf* (mezzo-forte) marking. The third system starts with a *f* (forte) marking. The fourth system ends with the word 'Конец' (The End). The fifth system starts with a *mf* marking. The sixth system includes a section marked with a double bar line and a repeat sign, with first and second endings. The score concludes with a double bar line and a section marked with a double bar line and a repeat sign, with first and second endings. The final system ends with a section marked with a double bar line and a repeat sign, with first and second endings.

Играть от знака § до слова «Конец»

ЧАРДАШ

Венгерский танец

Медленно

1

mf

Подвижнее

rit.

VII

2 Умеренно

V

VII

Оживленно

II

f

mf

poco a poco cresc.

f

Быстро

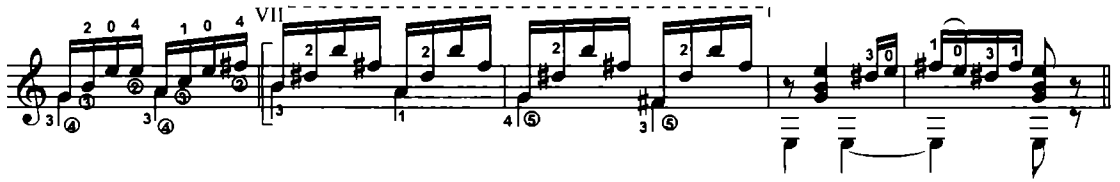
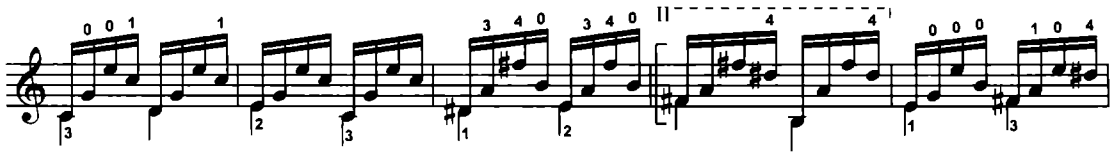

7 Живо

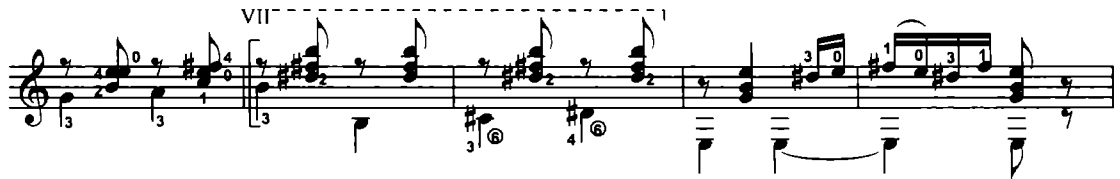
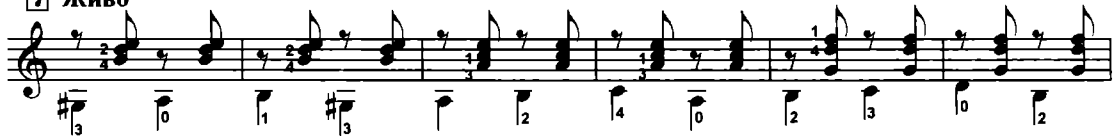

Очень быстро

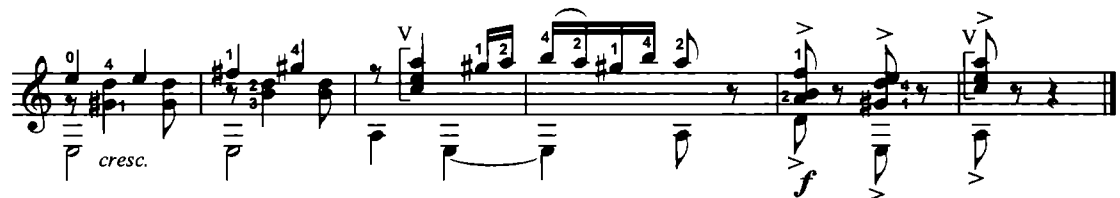
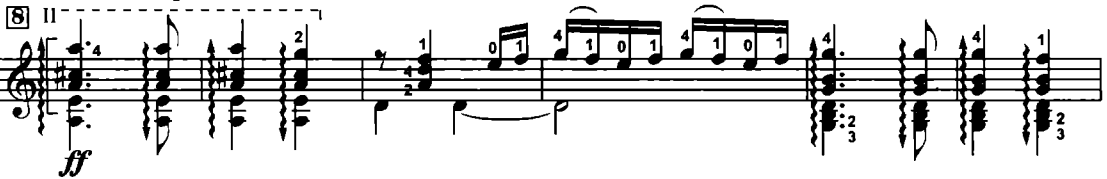

ЦЫГАНОЧКА

1 Очень медленно

Обработка Л. Шумидуба

Musical notation for the first section, marked "1 Очень медленно". The piece is in 4/4 time and begins with a dynamic marking of *ff*. The melody features a series of chords and single notes, with a first ending bracketed and labeled "1.". Fingering numbers (1-4) are indicated above the notes. A dashed line above the staff indicates a breath mark (V).

Musical notation for the second section, marked "2 Медленно". The tempo is slower than the first section. It begins with a dynamic marking of *mf*. The melody continues with similar chordal textures and includes a second ending bracketed and labeled "2.". Fingering numbers are provided throughout. A dashed line above the staff indicates a breath mark (2.V).

Musical notation for the third section, marked "3". The tempo is moderate. The melody features more complex rhythmic patterns and includes a circled "3" below the staff. A dashed line above the staff indicates a breath mark (V).

Musical notation for the fourth section, marked "4 Умеренно". The tempo is moderate. The melody continues with complex rhythmic patterns and includes a circled "3" below the staff. A dashed line above the staff indicates a breath mark (V).

Musical notation for the fifth section, marked "4 Умеренно". The tempo is moderate. The melody continues with complex rhythmic patterns and includes a circled "3" below the staff. A dashed line above the staff indicates a breath mark (II).

Musical notation for the sixth section, marked "4 Умеренно". The tempo is moderate. The melody continues with complex rhythmic patterns and includes a circled "3" below the staff. A dashed line above the staff indicates a breath mark (V).

Musical notation for the seventh section, marked "4 Умеренно". The tempo is moderate. The melody continues with complex rhythmic patterns and includes a circled "3" below the staff. A dashed line above the staff indicates a breath mark (V).

5 Подвижно

6 Скоро

7 Очень скоро

p poco a poco cresc.

8

9 Быстро

10 X- VIII VII V

p poco a poco cresc.

11 Очень быстро

f

12 V- V-

13

f

14

V- V- V- V-

ff

ДЕВОЧКА НАДЯ

(ТУСТЕП)

Оживленно

The musical score is written for a piano accompaniment in 4/4 time. It consists of eight staves of music. The key signature has one sharp (F#), and the tempo is marked 'Оживленно' (Allegretto). The score includes various dynamics: *tr* (trill), *mf* (mezzo-forte), and *f* (forte). Articulations such as accents (>) and slurs are used throughout. Fingerings are indicated by numbers 1-4. There are also some circled numbers (1, 2, 3) and Roman numerals (V, VII) indicating specific chords or techniques. The piece concludes with a final cadence.

А ЦЫГАН ИДЕТ

("Мохнатый шмель")

А. ПЕТРОВ

Умеренно

mp

Ad libitum

ten.

a tempo

p

mp

Postепенно ускоряя

замедляя

IX

Сдержанно

Умеренно

Постепенно ускоряя

Быстро

Очень быстро

ОЧИ ЧЕРНЫЕ

Свободно

Обработка Л. Шумидува

First system of musical notation. It features a treble clef and a key signature of one sharp (F#). The music begins with a forte (*f*) dynamic. The notation includes various rhythmic patterns, including eighth and sixteenth notes, and rests. Fingering numbers (1-4) are indicated above the notes. A trill-like figure is marked with a 'V' and a '1'. The system concludes with a piano (*p*) dynamic marking.

Спокойно

Second system of musical notation. It begins with a piano-piano (*pp*) dynamic marking. The music is characterized by a steady eighth-note accompaniment. A first ending bracket is shown above the staff. The system ends with a piano (*p*) dynamic marking.

Third system of musical notation. It continues the eighth-note accompaniment. A first ending bracket is shown above the staff. The system ends with a piano (*p*) dynamic marking.

Fourth system of musical notation. It continues the eighth-note accompaniment. A first ending bracket is shown above the staff. The system ends with a piano (*p*) dynamic marking.

Fifth system of musical notation. It continues the eighth-note accompaniment. A first ending bracket is shown above the staff. The system ends with a piano (*p*) dynamic marking.

Sixth system of musical notation. It continues the eighth-note accompaniment. A first ending bracket is shown above the staff. The system ends with a piano (*p*) dynamic marking.

Seventh system of musical notation. It continues the eighth-note accompaniment. A first ending bracket is shown above the staff. The system ends with a piano (*p*) dynamic marking.

Eighth system of musical notation. It continues the eighth-note accompaniment. A first ending bracket is shown above the staff. The system ends with a piano (*p*) dynamic marking.

Постепенно ускоряя

mf poco a poco cresc.

Страстно

f

Rumba

mp *mf*

This page of musical notation for guitar consists of eight staves. The first seven staves are in treble clef and contain melodic lines with various techniques such as slurs, accents, and fingering. The eighth staff is in bass clef and features a complex rhythmic pattern.

Dynamics include *mf* (mezzo-forte), *f* (forte), and *p* (piano). The notation includes numerous fingering numbers (1-4) and circled numbers (3, 4, 5, 6) indicating specific fingerings or techniques. There are also slurs, accents, and a double bar line with a repeat sign.

The eighth staff begins with a first ending (1.) and a second ending (2.), both marked with a first ending bracket. The first ending concludes with a double bar line and a repeat sign, while the second ending concludes with a double bar line and a repeat sign.

Musical staff with treble clef, key signature of one sharp (F#), and 4/4 time signature. It features a melodic line with triplets and slurs, and a bass line with a dashed line below it. Fingerings are indicated by numbers 1-4. A first ending bracket is present.

Musical staff with treble clef, key signature of one sharp (F#), and 4/4 time signature. It features a complex rhythmic pattern with many beamed notes. A dynamic marking *mf* is present.

Быстро

Musical staff with treble clef, key signature of one sharp (F#), and 4/4 time signature. It features a complex rhythmic pattern with many beamed notes. A dynamic marking *f* is present.

Musical staff with treble clef, key signature of one sharp (F#), and 4/4 time signature. It features a melodic line with slurs and fingerings.

Musical staff with treble clef, key signature of one sharp (F#), and 4/4 time signature. It features a melodic line with slurs and fingerings.

Musical staff with treble clef, key signature of one sharp (F#), and 4/4 time signature. It features a melodic line with slurs and fingerings. A dynamic marking *ff* is present.

Musical staff with treble clef, key signature of one sharp (F#), and 4/4 time signature. It features a melodic line with slurs and fingerings. A section marker IX is present.

Musical staff with treble clef, key signature of one sharp (F#), and 4/4 time signature. It features a melodic line with slurs and fingerings. A section marker IX is present.

РУЧЕЕК

Не слишком быстро

mf

постепенно замедляя

p

1 Медленно (Шутливо, постепенно ускоряя)

mp

p

mf

f

3 Умеренно. Постепенно ускоряя

p

p

4

f

VIII—

X—

V—

5 Не слишком быстро

mf

6 Быстро

f

7 Живо

f

ускоряя

замедляя

ПОПУРИ НА ТЕМЫ ОДЕССКИХ ПЕСЕН

Allegro

The musical score is written in 2/4 time and consists of seven staves. The first staff begins with a forte (*f*) dynamic and includes guitar-specific notation such as natural harmonics (indicated by a natural sign over the note) and fret numbers (0, 1, 2, 3, 4). The second staff introduces a mezzo-forte (*mf*) dynamic and features a repeat sign with first and second endings. The third staff continues with a second ending marked with a circled 2 (②). The fourth staff includes a first ending marked with a circled 1 (①) and a forte (*f*) dynamic. The fifth staff continues the melodic and harmonic development. The sixth staff features a mezzo-forte (*mf*) dynamic and a circled 3 (③) marking. The seventh staff concludes the piece with a final melodic phrase.

This page of musical notation for guitar consists of eight staves. The notation includes various rhythmic patterns, fingerings (0-4), and dynamic markings such as *p*, *ff*, *mf*, and *f*. The music is written in a single system with a treble clef and a key signature of one sharp (F#).

The first staff begins with a 4/4 time signature and features a complex rhythmic pattern with triplets and sixteenth notes. The second staff continues this pattern, incorporating fingerings and a dynamic marking of *p*. The third staff shows a change in dynamics to *f* and includes a fermata. The fourth staff maintains the *f* dynamic and features a series of chords and melodic lines. The fifth staff introduces a section marked *ff* and includes a dashed line with the Roman numeral III, indicating a triple repeat. The sixth staff continues the *ff* section with similar rhythmic patterns. The seventh staff features a section marked *mf* and includes a dashed line with the Roman numeral V, indicating a five-measure rest. The eighth staff concludes the piece with a final melodic phrase and a dynamic marking of *p*.

This musical score is written for guitar and consists of ten staves of music. The notation includes a variety of rhythmic patterns, such as eighth and sixteenth notes, and rests. Fingerings are indicated by numbers 0-4 above the notes. Dynamics include *mp* (mezzo-piano) and *f* (forte). The score features several repeat signs with first and second endings. Articulation is marked with accents (*>*) and slurs. The key signature has one sharp (F#), and the time signature is 7/8. The piece concludes with a final chord and a fermata.

ХАВА НАГИЛА

Медленно

Постепенно ускоряя

Ускоряя

Умеренно скоро

Ускоряя

Быстро

7 - 40

1 Не спеша

Musical score for the first piece, "1 Не спеша" (Allegretto). The score is written for guitar in 4/4 time. It consists of six staves of music. The first staff begins with a treble clef and a key signature of one sharp (F#). The music features a mix of eighth and sixteenth notes, often beamed together. Fingerings are indicated by numbers 1-4, and some notes have accents (>). The second staff includes a first ending bracket and a second ending bracket. The third staff continues the melodic line with various rhythmic patterns. The fourth staff shows a change in the bass line with more complex rhythmic figures. The fifth and sixth staves conclude the piece with sustained notes and a final cadence.

3 Умеренно скоро

Musical score for the third piece, "3 Умеренно скоро" (Moderato). The score is written for guitar in 4/4 time. It consists of six staves of music. The first staff begins with a treble clef and a key signature of one sharp (F#). The music is characterized by a steady eighth-note rhythm. Fingerings are indicated by numbers 1-4, and some notes have accents (>). The second staff includes a first ending bracket and a second ending bracket. The third staff continues the melodic line with various rhythmic patterns. The fourth staff shows a change in the bass line with more complex rhythmic figures. The fifth and sixth staves conclude the piece with sustained notes and a final cadence.

4 Постепенно ускоряя

Musical score for the fourth piece, "4 Постепенно ускоряя" (Ritardando). The score is written for guitar in 4/4 time. It consists of six staves of music. The first staff begins with a treble clef and a key signature of one sharp (F#). The music features a mix of eighth and sixteenth notes, often beamed together. Fingerings are indicated by numbers 1-4, and some notes have accents (>). The second staff includes a first ending bracket and a second ending bracket. The third staff continues the melodic line with various rhythmic patterns. The fourth staff shows a change in the bass line with more complex rhythmic figures. The fifth and sixth staves conclude the piece with sustained notes and a final cadence.

5 Быстро

6

7 Очень быстро

замедляя

КЛЕН ТЫ МОЙ ОПАВШИЙ

Умеренно

Обработка Л. Шумидуца

The musical score is written for guitar in G major and 3/4 time. It consists of eight staves of music. The first four staves feature a melodic line with various fingerings (e.g., 4, 2, 1, 0) and dynamics like *mf*. The fifth and sixth staves introduce a rhythmic pattern of sixteenth-note chords, starting with a *p* dynamic. The seventh and eighth staves continue this rhythmic pattern with more complex fingerings and include a double bar line with a repeat sign at the end. The score concludes with a treble clef, a key signature change to one sharp (F#), and a dynamic marking of *mf*.

КЛЕН ТЫ МОЙ ОПАВШИЙ

С. Есенин

Em Am D7 G H7

Клен ты мой опавший , клен заледенелый ,

Em Am H7 Em

Что стоишь нагнувшись под метелью белой ?

Em Am D7 G H7

Или , что увидел ? Или , что услышал ?

Em Am H7 Em

Словно за деревню погулять ты вышел .

Em Am D7 G H7

И , как пьяный сторож , выйдя на дорогу ,

Em Am H7 Em

Утонул в сугробе , приморозил ногу .

Em Am D7 G H7

Ах и сам я нынче чтой- то стал нестойкий ,

Em Am H7 Em

Не дойду до дома с дружеской попойки .

Em Am D7 G H7

Там вон встретил вербу , там сосну приметил ,

Em Am H7 Em

Распевал им песни под метель о лете .

Em Am D7 G H7

Сам себе казался я таким же кленом ,

Em Am H7 Em

Только не опавшим , а вовсю зеленым .

Em Am D7 G H7

И утратив скромность , одуревши в доску ,

Em Am Em F#7H7 Em

Как жену чужую обнимал березку .

ПИСЬМО МАТЕРИ

В.ЛИПАТОВ

Неторопливо, певуче

The musical score is written on a single staff in 7/8 time. It begins with a treble clef and a key signature of one sharp (F#). The tempo/mood is 'Неторопливо, певуче'. The score includes various fingerings (1-4) and techniques such as triplets and slurs. Dynamics range from piano (p) to mezzo-forte (mf) and forte (f). Performance instructions include 'cresc. poco a poco', 'Для повторения' (For repetition), 'Для продолжения' (For continuation), and 'Окончание' (Finis). The piece concludes with a repeat sign and a final cadence.

ПИСЬМО МАТЕРИ

С. Есенин

Am Dm E7 Am
 Ты жива еще, моя старушка? Жив и я привет тебе, привет!

Am Dm G C E7
 Пусть струится над твоей избушкой тот вечерний несказанный свет.

Gm A7 Dm Dm6 H7 E7
 Пишут мне, что ты тая тревогу, загрустила шибко обо мне,

Am Dm G C E7
 Что ты часто ходишь на дорогу в старомодном ветхом шушуне.

Gm A7 Dm Dm6 H7 E7
 И тебе в вечернем синем мраке часто видится одно и то ж:

Am Dm G C E7
 Будто кто-то мне в кабацкой драке саданул под сердце финский нож.

Gm A7 Dm Dm6 H7 E7
 Ничего, родная! Успокойся. Это только тягостная бредь.

Am Dm G C E7
 Не такой уж горький я пропойца, чтоб тебя не видя умереть.

Gm A7 Dm Dm6 H7 E7
 Я по-прежнему такой же нежный и мечтаю только лишь о том,

Am Dm Am H7 E7 Am
 Чтоб скорее от тоски мятежной воротится в низенький наш дом.

Am Dm E7 Am
 Я вернусь когда раскинет ветви по-весеннему наш белый сад.

Am Dm G C E7
 Только ты меня уж на рассвете не буди, как восемь лет назад.

Gm A7 Dm Dm6 H7 E7
 Не буди того, что отмечталось, не волнуй того, что не сбылось,-

Am Dm G C E7
 Слишком раннюю утрату и усталость испытать мне в жизни привелось.

Gm A7 Dm Dm6 H7 E7
 И молиться не учи меня. Не надо! К старому возврата больше нет.

Am Dm G C E7
 Ты одна мне помощь и отрада, ты одна мне несказанный свет.

Gm A7 Dm Dm6 H7 E7
 Так забудь же про свою тревогу, не грусти так шибко обо мне.

Am Dm Am H7 E7 Am
 Не ходи так часто на дорогу в старомодном ветхом шушуне.

ОТГОВОРИЛА РОЩА ЗОЛОТАЯ

Слова С. ЕСЕНИНА

Г. ПОНОМАРЕНКО

Andante cantabile

The musical score is written in 4/4 time and consists of seven staves of music. It features a melody in the upper voice and a bass line in the lower voice. The key signature has one sharp (F#). The tempo is marked "Andante cantabile". The score includes various musical notations such as slurs, ties, and dynamic markings like "p" and "f". There are also some performance instructions like "III" and "4" above notes.

ОТГОВОРИЛА РОЩА ЗОЛОТАЯ

Сергей Есенин

Am Dm
 Отговорила роща золотая
E7 Am E7
 Березовым , веселым языком ,
Am Dm
 И журавли , печально пролетая,
G C
 Уж не жалеют больше ни о ком .
Am Dm
 И журавли , печально пролетая,
Am Dm6 E7 Am
 Уж не жалеют больше ни о ком .

Кого жалеть ? Ведь каждый в мире странник -
 Пройдет , зайдет и вновь покинет дом.
 О всех ушедших грезит конопляник
 С широким месяцем над голубым прудом .

Стою один среди равнины голой,
 А журавлей относит ветром в даль,
 Я полон дум о юности веселой,
 Но ничего в прошедшем мне не жаль .

Не жаль мне лет , растраченных напрасно ,
 Не жаль души сиреневую цветъ .
 В саду горит костер рябины красной ,
 Но никого не может он согреть .

Не обгорят рябиновые кисти ,
 От желтизны не пропадет трава ,
 Как дерево роняет тихо листья ,
 Так я роняю грустные слова .

И если время , ветром разметая ,
 Сгребет их все в один ненужный ком...
 Скажите так... что роща золотая
 Отговорила милым языком.

Я СПРОСИЛ У ЯСЕНЯ

ИЗ КИНОФИЛЬМА "ИРОНИЯ СУДЬБЫ"

Не спеша

М. ТАРИВЕРДИЕВ

The musical score is presented in a single system with seven staves. The first staff begins with a treble clef and a 4/4 time signature. The music is written in a key with one sharp (F#). The score includes various musical notations such as notes, rests, and fingerings. A section marked 'III' is indicated by a dashed line above the sixth staff. The score concludes with a double bar line and repeat dots.



Musical staff 1 (Treble clef). The key signature has one sharp (F#). It begins with a 4-measure phrase starting on G4, containing a triplet of quarter notes (G4, A4, B4) and a quarter note (C5), with a circled '1' below the first measure. This is followed by a 4-measure phrase starting on C5, with circled numbers '4', '2', '4', '1' below. The staff ends with a 4-measure phrase starting on G4, with circled numbers '4', '2', '1', '3' below. A dashed line labeled 'I' spans the final measure.

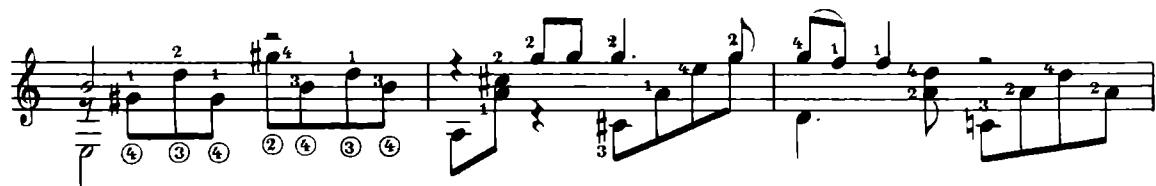

Musical staff 2 (Treble clef). It begins with a 4-measure phrase starting on G4, with circled numbers '4', '3', '4' below. This is followed by a 4-measure phrase starting on C5, with circled numbers '2', '4', '3', '4' below. The staff ends with a 4-measure phrase starting on G4, with circled numbers '4', '1', '1', '2' below. A circled '3' is placed below the first measure of the final phrase.



Musical staff 3 (Treble clef). It begins with a 4-measure phrase starting on G4, with circled numbers '1', '2', '1', '3' below. This is followed by a 4-measure phrase starting on C5, with circled numbers '4', '3', '4', '1' below. The staff ends with a 4-measure phrase starting on G4, with circled numbers '4', '1', '1', '2' below. A circled '3' is placed below the first measure of the final phrase. A dashed line labeled 'III' spans the first two phrases.

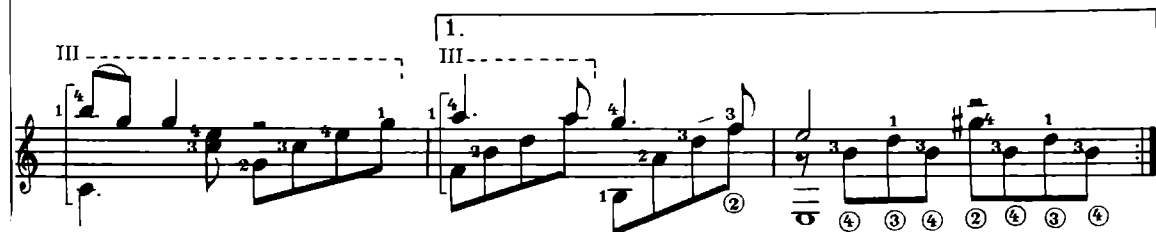

Musical staff 4 (Treble clef). It begins with a 4-measure phrase starting on G4, with circled numbers '1', '4', '2', '1' below. This is followed by a 4-measure phrase starting on C5, with circled numbers '4', '2', '1', '3' below. The staff ends with a 4-measure phrase starting on G4, with circled numbers '4', '3', '4', '2', '4', '3', '4' below. A dashed line labeled '1. III' spans the first two phrases.

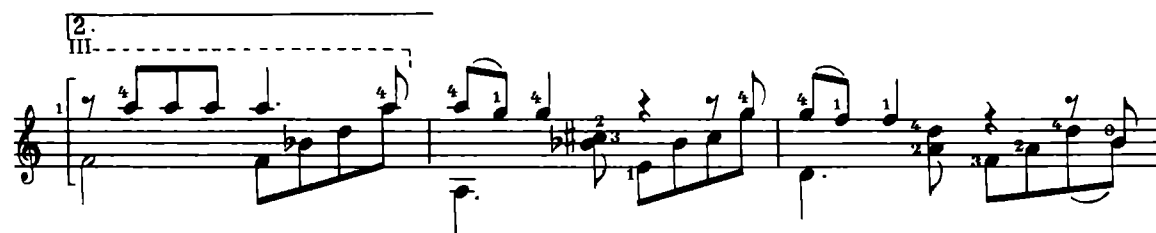

Musical staff 5 (Treble clef). It begins with a 4-measure phrase starting on G4, with circled numbers '1', '4', '2', '1' below. This is followed by a 4-measure phrase starting on C5, with circled numbers '4', '1', '4', '2' below. The staff ends with a 4-measure phrase starting on G4, with circled numbers '4', '1', '1', '2' below. A dashed line labeled '2. III' spans the first two phrases.



Musical staff 6 (Treble clef). It begins with a 4-measure phrase starting on G4, with circled numbers '1', '0', '0', '4' below. This is followed by a 4-measure phrase starting on C5, with circled numbers '2', '4', '2', '1' below. The staff ends with a 4-measure phrase starting on G4, with circled numbers '2', '2', '1', '3' below. A circled '3' is placed below the first measure of the final phrase.



Musical staff 7 (Treble clef). It begins with a 4-measure phrase starting on G4, with circled numbers '0', '1', '4', '2' below. This is followed by a 4-measure phrase starting on C5, with circled numbers '2', '2', '1', '3' below. The staff ends with a 4-measure phrase starting on G4, with circled numbers '2', '2', '1', '3' below. A dashed line labeled 'V' spans the final measure.

Я СПРОСИЛ У ЯСЕНЯ

Из кинофильма "Ирония судьбы" или "С легким паром"

Музыка М. Таривердиева

Слова В. Киришона

Am *E7* *A7* *D7*
Я спросил у ясеня, где моя любимая, —
Dm6 *E7* *Am* *H7* *E7*

Ясень не ответил мне, качая головой.

Am *E7* *A7* *Dm*
Я спросил у тополя, где моя любимая, —
G7 *C* *Dm* *E7*

Тополь забросал меня осеннею листвою.

Am *E7* *A7* *D7*
Я спросил у осени, где моя любимая, —
Dm6 *E7* *Am* *H7* *E7*

Осень мне ответила проливным дождем.

A7 *Dm* *G7* *C*
У дождя я спрашивал, где моя любимая, —
Dm7 *G7* *C* *Dm* *E7*

Долго дождик слезы лил за моим окном.

Am *E7* *A7* *D7*
Я спросил у месяца, где моя любимая, —
Dm6 *E7* *Am* *H7* *E7*

Месяц скрылся в облаке, не ответил мне.

A7 *Dm* *G7* *C*
Я спросил у облака, где моя любимая, —
Dm7 *G7* *C* *Dm* *E7*

Облако растаяло в небесной синеве.

Am *E7* *A7* *D7*
— Друг ты мой единственный, где моя любимая?
Dm6 *E7* *Am* *H7* *E7*

Ты скажи, где скрылася? Знаешь, где она?

A7 *Dm* *G7* *C*
Друг ответил преданный, друг ответил искренний:
Dm7 *G7* *C* *Gm* *A7* *Dm*

Была тебе любимая, была тебе любимая,

Dm *Am* *E7* *Am*

— Была тебе любимая, а стала мне жена.

Am *E7*
Я спросил у ясеня,

Am *E7*

Я спросил у тополя,

Am *E7* *Am*

Я спросил у осени...

МЕЛОДИЯ

ИЗ Т/Ф “ БАНДИТСКИЙ ПЕТЕРБУРГ ”

И. КОРНЕЛЮК

Обработка Л. Шумидуб

Moderato

f

mp (mf при повторении)

f

mf

Coda

mp

Technical markings: 1, 2, 3, 4, 5, 6, 7, 8, 9, 10, 11, 12, 13, 14, 15, 16, 17, 18, 19, 20, 21, 22, 23, 24, 25, 26, 27, 28, 29, 30, 31, 32, 33, 34, 35, 36, 37, 38, 39, 40, 41, 42, 43, 44, 45, 46, 47, 48, 49, 50, 51, 52, 53, 54, 55, 56, 57, 58, 59, 60, 61, 62, 63, 64, 65, 66, 67, 68, 69, 70, 71, 72, 73, 74, 75, 76, 77, 78, 79, 80, 81, 82, 83, 84, 85, 86, 87, 88, 89, 90, 91, 92, 93, 94, 95, 96, 97, 98, 99, 100, 101, 102, 103, 104, 105, 106, 107, 108, 109, 110, 111, 112, 113, 114, 115, 116, 117, 118, 119, 120, 121, 122, 123, 124, 125, 126, 127, 128, 129, 130, 131, 132, 133, 134, 135, 136, 137, 138, 139, 140, 141, 142, 143, 144, 145, 146, 147, 148, 149, 150, 151, 152, 153, 154, 155, 156, 157, 158, 159, 160, 161, 162, 163, 164, 165, 166, 167, 168, 169, 170, 171, 172, 173, 174, 175, 176, 177, 178, 179, 180, 181, 182, 183, 184, 185, 186, 187, 188, 189, 190, 191, 192, 193, 194, 195, 196, 197, 198, 199, 200, 201, 202, 203, 204, 205, 206, 207, 208, 209, 210, 211, 212, 213, 214, 215, 216, 217, 218, 219, 220, 221, 222, 223, 224, 225, 226, 227, 228, 229, 230, 231, 232, 233, 234, 235, 236, 237, 238, 239, 240, 241, 242, 243, 244, 245, 246, 247, 248, 249, 250, 251, 252, 253, 254, 255, 256, 257, 258, 259, 260, 261, 262, 263, 264, 265, 266, 267, 268, 269, 270, 271, 272, 273, 274, 275, 276, 277, 278, 279, 280, 281, 282, 283, 284, 285, 286, 287, 288, 289, 290, 291, 292, 293, 294, 295, 296, 297, 298, 299, 300, 301, 302, 303, 304, 305, 306, 307, 308, 309, 310, 311, 312, 313, 314, 315, 316, 317, 318, 319, 320, 321, 322, 323, 324, 325, 326, 327, 328, 329, 330, 331, 332, 333, 334, 335, 336, 337, 338, 339, 340, 341, 342, 343, 344, 345, 346, 347, 348, 349, 350, 351, 352, 353, 354, 355, 356, 357, 358, 359, 360, 361, 362, 363, 364, 365, 366, 367, 368, 369, 370, 371, 372, 373, 374, 375, 376, 377, 378, 379, 380, 381, 382, 383, 384, 385, 386, 387, 388, 389, 390, 391, 392, 393, 394, 395, 396, 397, 398, 399, 400, 401, 402, 403, 404, 405, 406, 407, 408, 409, 410, 411, 412, 413, 414, 415, 416, 417, 418, 419, 420, 421, 422, 423, 424, 425, 426, 427, 428, 429, 430, 431, 432, 433, 434, 435, 436, 437, 438, 439, 440, 441, 442, 443, 444, 445, 446, 447, 448, 449, 450, 451, 452, 453, 454, 455, 456, 457, 458, 459, 460, 461, 462, 463, 464, 465, 466, 467, 468, 469, 470, 471, 472, 473, 474, 475, 476, 477, 478, 479, 480, 481, 482, 483, 484, 485, 486, 487, 488, 489, 490, 491, 492, 493, 494, 495, 496, 497, 498, 499, 500, 501, 502, 503, 504, 505, 506, 507, 508, 509, 510, 511, 512, 513, 514, 515, 516, 517, 518, 519, 520, 521, 522, 523, 524, 525, 526, 527, 528, 529, 530, 531, 532, 533, 534, 535, 536, 537, 538, 539, 540, 541, 542, 543, 544, 545, 546, 547, 548, 549, 550, 551, 552, 553, 554, 555, 556, 557, 558, 559, 560, 561, 562, 563, 564, 565, 566, 567, 568, 569, 570, 571, 572, 573, 574, 575, 576, 577, 578, 579, 580, 581, 582, 583, 584, 585, 586, 587, 588, 589, 590, 591, 592, 593, 594, 595, 596, 597, 598, 599, 600, 601, 602, 603, 604, 605, 606, 607, 608, 609, 610, 611, 612, 613, 614, 615, 616, 617, 618, 619, 620, 621, 622, 623, 624, 625, 626, 627, 628, 629, 630, 631, 632, 633, 634, 635, 636, 637, 638, 639, 640, 641, 642, 643, 644, 645, 646, 647, 648, 649, 650, 651, 652, 653, 654, 655, 656, 657, 658, 659, 660, 661, 662, 663, 664, 665, 666, 667, 668, 669, 670, 671, 672, 673, 674, 675, 676, 677, 678, 679, 680, 681, 682, 683, 684, 685, 686, 687, 688, 689, 690, 691, 692, 693, 694, 695, 696, 697, 698, 699, 700, 701, 702, 703, 704, 705, 706, 707, 708, 709, 710, 711, 712, 713, 714, 715, 716, 717, 718, 719, 720, 721, 722, 723, 724, 725, 726, 727, 728, 729, 730, 731, 732, 733, 734, 735, 736, 737, 738, 739, 740, 741, 742, 743, 744, 745, 746, 747, 748, 749, 750, 751, 752, 753, 754, 755, 756, 757, 758, 759, 760, 761, 762, 763, 764, 765, 766, 767, 768, 769, 770, 771, 772, 773, 774, 775, 776, 777, 778, 779, 780, 781, 782, 783, 784, 785, 786, 787, 788, 789, 790, 791, 792, 793, 794, 795, 796, 797, 798, 799, 800, 801, 802, 803, 804, 805, 806, 807, 808, 809, 810, 811, 812, 813, 814, 815, 816, 817, 818, 819, 820, 821, 822, 823, 824, 825, 826, 827, 828, 829, 830, 831, 832, 833, 834, 835, 836, 837, 838, 839, 840, 841, 842, 843, 844, 845, 846, 847, 848, 849, 850, 851, 852, 853, 854, 855, 856, 857, 858, 859, 860, 861, 862, 863, 864, 865, 866, 867, 868, 869, 870, 871, 872, 873, 874, 875, 876, 877, 878, 879, 880, 881, 882, 883, 884, 885, 886, 887, 888, 889, 890, 891, 892, 893, 894, 895, 896, 897, 898, 899, 900, 901, 902, 903, 904, 905, 906, 907, 908, 909, 910, 911, 912, 913, 914, 915, 916, 917, 918, 919, 920, 921, 922, 923, 924, 925, 926, 927, 928, 929, 930, 931, 932, 933, 934, 935, 936, 937, 938, 939, 940, 941, 942, 943, 944, 945, 946, 947, 948, 949, 950, 951, 952, 953, 954, 955, 956, 957, 958, 959, 960, 961, 962, 963, 964, 965, 966, 967, 968, 969, 970, 971, 972, 973, 974, 975, 976, 977, 978, 979, 980, 981, 982, 983, 984, 985, 986, 987, 988, 989, 990, 991, 992, 993, 994, 995, 996, 997, 998, 999, 1000.

ВАЛЬС-БОСТОН

А. РОЗЕНБАУМ

Не спеша

1. 2. 3. 4. 5. 6. 7. 8. 9. 10. 11. 12. 13. 14. 15. 16. 17. 18. 19. 20. 21. 22. 23. 24. 25. 26. 27. 28. 29. 30. 31. 32. 33. 34. 35. 36. 37. 38. 39. 40. 41. 42. 43. 44. 45. 46. 47. 48. 49. 50. 51. 52. 53. 54. 55. 56. 57. 58. 59. 60. 61. 62. 63. 64. 65. 66. 67. 68. 69. 70. 71. 72. 73. 74. 75. 76. 77. 78. 79. 80. 81. 82. 83. 84. 85. 86. 87. 88. 89. 90. 91. 92. 93. 94. 95. 96. 97. 98. 99. 100. 101. 102. 103. 104. 105. 106. 107. 108. 109. 110. 111. 112. 113. 114. 115. 116. 117. 118. 119. 120. 121. 122. 123. 124. 125. 126. 127. 128. 129. 130. 131. 132. 133. 134. 135. 136. 137. 138. 139. 140. 141. 142. 143. 144. 145. 146. 147. 148. 149. 150. 151. 152. 153. 154. 155. 156. 157. 158. 159. 160. 161. 162. 163. 164. 165. 166. 167. 168. 169. 170. 171. 172. 173. 174. 175. 176. 177. 178. 179. 180. 181. 182. 183. 184. 185. 186. 187. 188. 189. 190. 191. 192. 193. 194. 195. 196. 197. 198. 199. 200. 201. 202. 203. 204. 205. 206. 207. 208. 209. 210. 211. 212. 213. 214. 215. 216. 217. 218. 219. 220. 221. 222. 223. 224. 225. 226. 227. 228. 229. 230. 231. 232. 233. 234. 235. 236. 237. 238. 239. 240. 241. 242. 243. 244. 245. 246. 247. 248. 249. 250. 251. 252. 253. 254. 255. 256. 257. 258. 259. 260. 261. 262. 263. 264. 265. 266. 267. 268. 269. 270. 271. 272. 273. 274. 275. 276. 277. 278. 279. 280. 281. 282. 283. 284. 285. 286. 287. 288. 289. 290. 291. 292. 293. 294. 295. 296. 297. 298. 299. 300. 301. 302. 303. 304. 305. 306. 307. 308. 309. 310. 311. 312. 313. 314. 315. 316. 317. 318. 319. 320. 321. 322. 323. 324. 325. 326. 327. 328. 329. 330. 331. 332. 333. 334. 335. 336. 337. 338. 339. 340. 341. 342. 343. 344. 345. 346. 347. 348. 349. 350. 351. 352. 353. 354. 355. 356. 357. 358. 359. 360. 361. 362. 363. 364. 365. 366. 367. 368. 369. 370. 371. 372. 373. 374. 375. 376. 377. 378. 379. 380. 381. 382. 383. 384. 385. 386. 387. 388. 389. 390. 391. 392. 393. 394. 395. 396. 397. 398. 399. 400. 401. 402. 403. 404. 405. 406. 407. 408. 409. 410. 411. 412. 413. 414. 415. 416. 417. 418. 419. 420. 421. 422. 423. 424. 425. 426. 427. 428. 429. 430. 431. 432. 433. 434. 435. 436. 437. 438. 439. 440. 441. 442. 443. 444. 445. 446. 447. 448. 449. 450. 451. 452. 453. 454. 455. 456. 457. 458. 459. 460. 461. 462. 463. 464. 465. 466. 467. 468. 469. 470. 471. 472. 473. 474. 475. 476. 477. 478. 479. 480. 481. 482. 483. 484. 485. 486. 487. 488. 489. 490. 491. 492. 493. 494. 495. 496. 497. 498. 499. 500. 501. 502. 503. 504. 505. 506. 507. 508. 509. 510. 511. 512. 513. 514. 515. 516. 517. 518. 519. 520. 521. 522. 523. 524. 525. 526. 527. 528. 529. 530. 531. 532. 533. 534. 535. 536. 537. 538. 539. 540. 541. 542. 543. 544. 545. 546. 547. 548. 549. 550. 551. 552. 553. 554. 555. 556. 557. 558. 559. 560. 561. 562. 563. 564. 565. 566. 567. 568. 569. 570. 571. 572. 573. 574. 575. 576. 577. 578. 579. 580. 581. 582. 583. 584. 585. 586. 587. 588. 589. 590. 591. 592. 593. 594. 595. 596. 597. 598. 599. 600. 601. 602. 603. 604. 605. 606. 607. 608. 609. 610. 611. 612. 613. 614. 615. 616. 617. 618. 619. 620. 621. 622. 623. 624. 625. 626. 627. 628. 629. 630. 631. 632. 633. 634. 635. 636. 637. 638. 639. 640. 641. 642. 643. 644. 645. 646. 647. 648. 649. 650. 651. 652. 653. 654. 655. 656. 657. 658. 659. 660. 661. 662. 663. 664. 665. 666. 667. 668. 669. 670. 671. 672. 673. 674. 675. 676. 677. 678. 679. 680. 681. 682. 683. 684. 685. 686. 687. 688. 689. 690. 691. 692. 693. 694. 695. 696. 697. 698. 699. 700. 701. 702. 703. 704. 705. 706. 707. 708. 709. 710. 711. 712. 713. 714. 715. 716. 717. 718. 719. 720. 721. 722. 723. 724. 725. 726. 727. 728. 729. 730. 731. 732. 733. 734. 735. 736. 737. 738. 739. 740. 741. 742. 743. 744. 745. 746. 747. 748. 749. 750. 751. 752. 753. 754. 755. 756. 757. 758. 759. 760. 761. 762. 763. 764. 765. 766. 767. 768. 769. 770. 771. 772. 773. 774. 775. 776. 777. 778. 779. 780. 781. 782. 783. 784. 785. 786. 787. 788. 789. 790. 791. 792. 793. 794. 795. 796. 797. 798. 799. 800. 801. 802. 803. 804. 805. 806. 807. 808. 809. 810. 811. 812. 813. 814. 815. 816. 817. 818. 819. 820. 821. 822. 823. 824. 825. 826. 827. 828. 829. 830. 831. 832. 833. 834. 835. 836. 837. 838. 839. 840. 841. 842. 843. 844. 845. 846. 847. 848. 849. 850. 851. 852. 853. 854. 855. 856. 857. 858. 859. 860. 861. 862. 863. 864. 865. 866. 867. 868. 869. 870. 871. 872. 873. 874. 875. 876. 877. 878. 879. 880. 881. 882. 883. 884. 885. 886. 887. 888. 889. 890. 891. 892. 893. 894. 895. 896. 897. 898. 899. 900. 901. 902. 903. 904. 905. 906. 907. 908. 909. 910. 911. 912. 913. 914. 915. 916. 917. 918. 919. 920. 921. 922. 923. 924. 925. 926. 927. 928. 929. 930. 931. 932. 933. 934. 935. 936. 937. 938. 939. 940. 941. 942. 943. 944. 945. 946. 947. 948. 949. 950. 951. 952. 953. 954. 955. 956. 957. 958. 959. 960. 961. 962. 963. 964. 965. 966. 967. 968. 969. 970. 971. 972. 973. 974. 975. 976. 977. 978. 979. 980. 981. 982. 983. 984. 985. 986. 987. 988. 989. 990. 991. 992. 993. 994. 995. 996. 997. 998. 999. 1000.

ВАЛЬС-БОСТОН

А. Розенбаум

Am Am7 Dm Dm7
 На ковре из желтых листьев в платье простом,
G7 C7+ E7
 Из подаренного ветром крепдешина.
Am Am7 Dm Dm7
 Танцевала в подворотне осень вальс-бостон
F7 Hm7 E7
 Отлетал теплый день и хрипло пел саксофон.
Am Am7 Dm Dm7
 И со всей округи люди приходили к нам
G7 C7+ E7
 И со всех окрестных крыш слетались птицы.
Am Am7 Dm Dm7
 Танцовщице золотой захлопав крыльями
F7 Hm7 E7
 Как давно, как давно звучала музыка там.

Am Am7+ Am7 Am6+
 Как часто вижу я сон, мой удивительный сон,
Am Hm7 E7
 В котором осень нам танцует вальс-бостон.
Dm Dm7+ Dm7 Dm6
 Там листья падают вниз, пластинки крутятся диск
E7 Am E7
 Не уходи, побудь со мной ты мой каприз.
Am Am7+ Am7 Am6+
 Как часто вижу я сон, мой удивительный сон,
Hm7 E7 Am
 В котором осень нам танцует вальс-бостон.

Am Am7 Dm Dm7
 Опьянев от наслажденья о годах забыв,
G7 C7+ E7
 Старый дом давно влюбленный в свою юность
Am Am7 Dm7
 Всеми стенами качался окна отворив
F7 Hm7 E7
 И всем тем, кто в нем жил, он это чудо дарил
Am Am7 Dm Dm7
 А когда затихли звуки в сумраке ночном
G7 C7+ E7
 Все имеет свой конец, свое начало.
Am Am7 Dm Dm7
 Загрустив всплакнула осень маленьким дождем,
F7 Hm7 E7
 Ах, как жаль этот вальс как хорошо было в нем.

МЕЛОДИЯ

ИЗ К/Ф "12 СТУЛЬЕВ"

Allegretto

Г. ГЛАДКОВ

The musical score is presented in a single system with eight staves. The notation includes treble clef, key signature of two sharps (F# and C#), and a 3/4 time signature. The music is characterized by rhythmic patterns of eighth and sixteenth notes, often beamed together. Fingering numbers (1-4) are placed above notes, and breath marks (slanted lines) are placed above phrases. The score includes various musical notations such as slurs, ties, and dynamic markings. The piece concludes with a final cadence on the eighth staff.

Конец

ПЕСНЯ ОСТАПА

Из т/ф « 12 стульев»

Am Am
 Нет, я не плачу, и не рыдаю,
Am A7
 На все вопросы я открыто отвечаю,
Dm G7 C
 Что наша жизнь - игра, и кто ж тому виной,
F H7 E7
 Что я увлекся этою игрой.
Am
 И перед кем же мне извиняться ?
Am A7
 Мне уступают, я не смею отказаться.
Dm G7 C
 И разве мой талант, и мой душевный жар
F H7 E7
 Не заслужили скромный гонорар.

A E
 Пусть бесится ветер жестокий
E7 A
 В тумане житейских морей.
A C#7 F#m Dm
 Белеет мой парус такой одинокий
A H7 E7 A
 На фоне стальных кораблей .

 И согласитесь, какая прелесть
 Мгновенно в яблочко попасть - почти не целясь.
 Орлиный взор, напор, изящный поворот,
 И прямо в руки - запретный плод.
 О наслажденье - скользить по краю.
 Замрите, ангелы, смотрите - я играю.
 Разбор грехов моих оставьте до поры.
 Вы оцените красоту игры.

 Я не разбойник, и не апостол.
 И для меня, конечно, тоже все не просто.
 И очень может быть, что от забот моих,
 Я поседею раньше остальных.
 Но я не плачу, и не рыдаю.
 Хотя не знаю, где найду, где потеряю.
 И очень может быть, что на свою беду,
 Я потеряю больше, чем найду.

ПЕСЕНКА О МЕДВЕДЯХ

ИЗ КИНОФИЛЬМА "КАВКАЗСКАЯ ПЛЕННИЦА"

Подвижно

А. ЗАЦЕПИН

The musical score is written in a single system with seven staves. The first staff begins with a piano introduction marked *f* and includes fingerings 1, 4, 3, 1, 4, 3, 1, 4, 3, 1, 4, 1, 4, 4, 3, 1, 3, 1, 0, 3. The second staff contains a melodic line with a slur and a fermata, including a circled 5 and a circled 2. The third staff continues the melody with a slur and a fermata, including a circled 5 and a circled 3. The fourth staff features a section labeled III and I, with a circled 3 and a circled 2. The fifth staff continues the melody with a slur and a fermata, including a circled 5 and a circled 2. The sixth staff continues the melody with a slur and a fermata, including a circled 2 and a circled 1. The seventh staff includes two endings labeled 1. and 2., a section labeled 'Для окончания' (For the ending), and a final section labeled V with a circled 1.

ПЕСЕНКА О МЕДВЕДЯХ

Из к/ф «Кавказская пленница»

Слова Л. Дербенева

Am *Dm*
 Где-то на белом свете,
E7 *Am*
 Там, где всегда мороз,
Am *Dm*
 Трутся спиной медведи
G7 *C*
 О земную ось.
Dm *G7*
 Мимо плывут столетья,
C *F*
 Спят подо льдом моря,
Am *Dm*
 Трутся об ось медведи,
E7 *Am*
 Вертится земля.

A7 *Dm*
 Ля-ля-ля-ля-ля-ля-ля,
H7 E7 *Am* 2 раза
 Вертится быстрее земля.

Am *Dm*
 Крутят они стараясь,
E7 *Am*
 Вертят земную ось,
Am *Dm*
 Чтобы влюбленным раньше
G7 *C*
 Встретиться пришлось.
Dm *G7*
 Чтобы однажды утром,
C *F*
 Раньше на год иль два,
Am *Dm*
 Кто-то сказал кому-то
E7 *Am*
 Главные слова.

Вслед за весенним ливнем
 Раньше придет рассвет,
 И для двоих счастливых
 Много-много лет.
 Будут сверкать зарницы,
 Будут ручьи звенеть,
 Будет туман клубиться,
 Белый как медведь.

ТЕМНАЯ НОЧЬ

ИЗ К/Ф "ДВА БОЙЦА"

Не спеша

Н. БОГОСЛОВСКИЙ

The musical score is presented in a single system with eight staves. The notation includes treble clef, a key signature of one sharp (F#), and a 3/4 time signature. The music is characterized by a slow, steady pace, consistent with the tempo marking 'Не спеша'. The score contains several first and second endings, indicated by '1.' and '2.' above the staves. A section marked 'замедляя' (ritardando) is present in the final staff. The piece concludes with a final cadence marked 'Fl. 12'. The score is annotated with various musical symbols, including dynamics (p, f), articulation (accents, slurs), and fingering numbers (1, 2, 3, 4).

ТЕМНАЯ НОЧЬ

Из кинофильма « Два бойца »

Слова В. Агапова

Am Dm G7 C

Темная ночь , только пули свистят по степи,

Dm B Am H7 E7 Am H7E7

Только ветер гудит в проводах , тускло звезды мерцают .

Am Dm G7 C

В темную ночь , ты любимая , знаю не спишь,

Dm B Am H7 E7 Am H7E7

И у детской кроватки тайком ты слезу утираешь .

A7 Dm

Как я люблю глубину твоих ласковых глаз ,

G7 C DmH7 E7

Как я хочу к ним прижаться сейчас гу---ба---ми ...

Am Dm G7 C

Темная ночь разделяет , любимая , нас.

Dm B Am H7 E7 Am H7E7

И тревожная черная степь пролегла между нами .

Am Dm G7 C

Верю в тебя , дорогую подругу мою ,

Dm B Am H7 E7 Am H7E7

Эта вера от пули меня темной ночью хранила .

Am Dm G7 C

Радостно мне , я спокоен в смертельном бою ,

Dm B Am H7 E7 Am H7E7

Знаю встретишь с любовью меня , чтоб со мной не случилось.

A7 Dm

Смерть не страшна с ней не раз мы встречались в степи ,

G7 C DmH7 E7

Вот и теперь надо мною она кру--жит--ся ...

Am Dm G7 C

Ты меня ждешь и детской кроватки не спишь,

Dm B Am H7 E7 Am

И поэтому знаю со мной ничего не случится .

ПОДМОСКОВНЫЕ ВЕЧЕРА

ИЗ К/Ф " В ДНИ СПАРТАКИАДЫ "

Не спеша

В. СОЛОВЬЕВ-СЕДОЙ

The musical score is written for guitar in 3/4 time with a key signature of one sharp (F#). It consists of seven staves of music. The first staff begins with a *p* dynamic and includes fingering numbers (3, 5) and a 'V' fingering. The second staff includes a *cresc.* marking and a 'III' fingering. The third staff includes a 'II' fingering. The fourth staff includes a 'V' fingering. The fifth staff includes a 'II' and 'V' fingering. The sixth staff includes a 'V' fingering. The seventh staff includes a first ending bracket labeled '1.' and a second ending bracket labeled '2.', with various fingering numbers throughout.

ПОДМОСКОВНЫЕ ВЕЧЕРА

Из к/ф «В дни спартакиады»

Слова М. Матусовского

Am Dm E7 Am G7
 Не слышны в саду даже шорохи ,
C F G7 C
 Все здесь замерло до утра .
H7E7 Am Dm
 Если б знали вы , как мне дороги
Am E7 Am 2 раза
 Подмосковные вечера .

Am Dm E7 Am G7
 Речка движется и не движется ,
C F G7 C
 Вся из лунного серебра .
H7E7 Am Dm
 Песня слышится и не слышится
Am E7 Am 2 раза
 В эти тихие вечера .

Am Dm E7 Am G7
 Что ж ты , милая , смотришь искоса ,
C F G7 C
 Низко голову наклоня ?
H7E7 Am Dm
 Трудно высказать и не высказать
Am E7 Am 2 раза
 Все , что на сердце у меня .

Am Dm E7 Am G7
 А рассвет уже все заметнее ,
C F G7 C
 Так , пожалуйста , будь добра ,
H7E7 Am Dm
 Не забудь и ты эти летние
Am E7 Am 2 раза
 Подмосковные вечера !

ДОРОГИ

А. НОВИКОВ

Умеренно

The musical score is written for a single melodic line in G major (one sharp) and 3/4 time. It begins with the tempo marking "Умеренно" (Moderato). The first staff features a piano (*p*) section with triplet eighth notes and a fortissimo (*sf*) section with a VII cadence. The second staff includes a II cadence. The third staff has a *rit.* (ritardando) marking. The fourth staff is marked *p* and contains a V cadence. The fifth staff features a VII cadence and an IV cadence. The sixth staff continues the piece with various fingerings and dynamics.

1
mf
V VII IV

1.2.3.
V VII IV

1.2.3.
V VII

1.2.3.
IV VII V

4.

V VII
pp

СЛУЧАЙНЫЙ ВАЛЬС

В темпе вальса

М. ФРАДКИН

The musical score is written in treble clef with a key signature of one sharp (F#) and a 3/4 time signature. It consists of eight staves of music. The first staff begins with a treble clef, a key signature of one sharp, and a 3/4 time signature. The music features a mix of eighth and sixteenth notes, often beamed together. There are several dynamic markings, including 'p.' (piano) and 'p.' (piano) with a fermata. There are also some circled numbers (1, 2, 3, 4) and other markings like '3', '4', '2', '1', '0'. The score includes repeat signs and first/second endings. The final staff ends with a double bar line and a repeat sign, with the marking 'Fl. 12' below it.

СЛУЧАЙНЫЙ ВАЛЬС

Слова Е. Долматовского

Em H7 Em

Ночь коротка ,

Em H7 Em

Спят облака ,

E7 Am H7 Em

И лежит у меня на ладони

F#7 H7

Незнакомая ваша рука.

Em H7 Em

После тревог ,

Em H7 Em

Спит городок .

E7 Am H7 Em

Я услышал мелодию вальса

F#7 H7 Em

И сюда заглянул на часок .

G G7 C

Хоть я с вами совсем не знаком ,

Am H7

И далеко отсюда мой дом ,

E7 Am

Я как будто бы снова

D7 H7

Возле дома родного...

Am Em

В этом зале пустом

Am

Мы танцуем вдвоем ,

Em

Так скажите хоть слово ,

Am H7 Em

Сам не знаю о чем .

Будем кружить ,

Петь и дружить .

Я совсем танцевать разучился

И прошу вас меня извинить .

Утро зовет

Снова в поход...

Покидая ваш маленький город ,

Я пройду мимо ваших ворот .

ЛУННЫЙ ВАЛЬС

ИЗ К/Ф "ЦИРК"

В темпе медленного вальса

И. ДУНАЕВСКИЙ

The musical score is presented in six systems, each with a treble clef and a key signature of one sharp (F#). The time signature is 3/4. The score includes the following elements:

- System 1:** Starts with a dynamic marking of *p*. It features a triplet of eighth notes and a sixteenth-note triplet. A section labeled 'VI' is indicated by a dashed line.
- System 2:** Continues the melodic line with various fingerings and a dynamic marking of *p*.
- System 3:** Includes a section labeled 'IX' and 'VII'. It features a triplet of eighth notes and a dynamic marking of *p*.
- System 4:** Features a section labeled 'VII' and 'II'. It includes a dynamic marking of *p*.
- System 5:** Starts with a *poco rit.* instruction, followed by *a tempo*. It includes a dynamic marking of *f* and a section labeled 'Tempo I'.
- System 6:** Ends with a *rit.* instruction and a dynamic marking of *p*.

rit. *a tempo*

Fl. 12

sf *p*

p *f*

rit.

ff

III *mf* III *mf* rit. *a tempo* *p* *mp*

II *p* poco a poco cresc.

ff rit.

a tempo *p* X

ВАЛЬС

ИЗ К/Ф "БЕРЕГИСЬ АВТОМОБИЛЯ"

А. ПЕТРОВ

Оживленно

The musical score is written in 3/4 time and consists of eight staves of music. The notation includes various musical symbols and performance instructions:

- Staff 1:** Starts with a piano (*p*) dynamic. The first measure has a fermata. The tempo is marked *leggiero*. There are fingerings (2, 3, 4) and a circled 2 in the second measure.
- Staff 2:** Continues the melody with various rhythmic patterns and fingerings (2, 1, 2, 3, 4).
- Staff 3:** Features a triplet of eighth notes in the first measure. Fingerings (3, 2, 3, 1, 3, 0) are indicated. A circled 2 is present in the final measure.
- Staff 4:** Continues with eighth-note patterns and fingerings (4, 2, 3, 1).
- Staff 5:** Includes a *cresc.* (crescendo) marking. Fingerings (1, 2, 3, 4) are shown.
- Staff 6:** Marked with a Roman numeral **III**. It features a first ending bracket with fingerings (1, 3, 2, 1).
- Staff 7:** Marked with a Roman numeral **I**. The dynamic is *mf* (mezzo-forte).
- Staff 8:** The final staff, featuring a complex rhythmic pattern with many sixteenth notes and fingerings (1, 2, 3, 4).

Musical staff 1: Treble clef, rhythmic accompaniment with chords and eighth notes.

Musical staff 2: Treble clef, rhythmic accompaniment with chords and eighth notes.

Musical staff 3: Treble clef, rhythmic accompaniment with chords and eighth notes, includes *mf* dynamic marking.

Musical staff 4: Treble clef, rhythmic accompaniment with chords and eighth notes, includes *p* dynamic marking.

Musical staff 5: Treble clef, rhythmic accompaniment with chords and eighth notes, includes *f* dynamic marking.

Musical staff 6: Treble clef, rhythmic accompaniment with chords and eighth notes.

Musical staff 7: Treble clef, rhythmic accompaniment with chords and eighth notes, includes *f* dynamic marking.

Musical staff 8: Treble clef, rhythmic accompaniment with chords and eighth notes.

*Вальс из музыкальных иллюстраций
к повести А. С. Пушкина "Метель"*

*Waltz from musical illustrations
for story A. S. Pushkin "Snowstorm"*

**Г. СВИРИДОВ
G. SVIRIDOV**

Tempo di Valse

The musical score is written for piano and violin. It consists of eight staves of music. The piano part is in the lower register, and the violin part is in the upper register. The key signature is one sharp (F#), and the time signature is 3/4. The score includes various dynamics such as *f*, *mf*, and *p*. There are also articulations like accents and slurs. The score is marked with Roman numerals (V, VIII, X) and includes fingerings and bowings. The tempo is indicated as "Tempo di Valse".

This page of musical notation is for guitar and consists of ten staves. The notation includes various chords, dynamics, and articulations. The first staff begins with a *f* dynamic and features chords V, VI, and X. The second staff includes chords VIII, V, VII, and VI, with a *pp* dynamic. The third staff contains chords VI, VII, III, V, X, and VIII, with dynamics *f espr.* and *cresc.*. The fourth staff starts with a *pp* dynamic and includes chords VI and X. The fifth staff begins with a *ff* dynamic and includes chords X and V. The sixth staff starts with a *f* dynamic and includes chords V and X. The seventh staff includes chords V and X. The eighth staff includes chords V and X. The ninth staff includes chords V and X. The tenth staff includes chords V and X, with a *ff espr.* dynamic.

This musical score is written for guitar and consists of ten systems of notation. Each system begins with a treble clef and a 4/4 time signature. The notation includes various note values (quarter, eighth, and sixteenth notes), rests, and fingerings (indicated by numbers 1-4). Dynamic markings such as *pp*, *mf*, and *mp* are used throughout. Performance instructions include *Fine* at the end of the second system and *D. C. al Fine* at the end of the tenth system. The score is divided into sections by Roman numerals: VIII and X. Section VIII appears at the beginning of the third, fourth, sixth, and seventh systems. Section X appears at the beginning of the first, second, fifth, and eighth systems. Some systems also feature a 'V' marking above the staff. The piece concludes with a double bar line and the instruction *D. C. al Fine*.